

# 使用说明书



樱花

电蒸箱 SCE-Z3000



樱花卫厨官方微信  
扫一扫 服务更便捷

感谢您使用樱花电蒸箱！

为了使您能正确使用电蒸箱并预防事故发生，请在安装及使用前仔细阅读本说明书，并妥善保存，以备查阅，也可登陆 [www.sakura.com.cn](http://www.sakura.com.cn)。

本文所示图片仅供用户参考，请以实际产品为准。  
本文所提供的信息可不经事先通知进行修改。  
樱花卫厨（中国）股份有限公司对本文内容保留解释权。

## 目录

一. 安全注意事项	1
二. 使用注意事项	3
三. 装箱清单	4
四. 结构示意图	4
五. 安装说明	5
六. 使用说明	6
七. 清洁保养	9
八. 故障判断与处理	11
九. 电气配线图	12
十. 产品规格参数	12
十一. 售后服务与包修	13

### 产品执行标准

GB 4706.1 《家用和类似用途电器的安全 第1部分：通用要求》

GB 4706.22 《家用和类似用途电器的安全 驻立式电灶、灶台、烤箱  
及类似用途器具的特殊要求》

## 一. 安全注意事项

为了避免对使用人员及其他人员造成危害及财产损失，特作如下区分及标志。  
以下均为有关安全的重要事项，敬请严格遵守，并在充分理解的基础上正确使用。

### ■ 注意、禁止内容的图标

					
小心烫伤	严格执行	需要接地	禁止	禁止触摸	禁止拆卸

### ⚠ 警告

 需要接地	电源插座必须有可靠的接地线，才能通电使用，以确保安全，接地不良将可能引发触电或其它意外伤害。	 严格执行	拔出电源插头时，必须手握插头的端部将其拔出，请不要手拿电源软线拔插头，否则易发生触电、短路、起火等危害。
 禁止	使用电源线时不得弯曲、拉伸、扭转、打结、重物扣压、夹击。	 禁止拆卸	非专业人员不得擅自对本机进行拆卸或更换零件。
 严格执行	如果电源软线损坏，为了避免危险，必须由制造商、其维修部或类似部门的专业人员更换专用电源软线。	 禁止	请不要使用松动或接触不良的电源插座，否则导致触电、短路、起火等危害。
 小心烫伤	工作结束后，打开蒸箱门时会有蒸汽喷出，不要站得离蒸箱太近，以免蒸汽烫伤。	 严格执行	为避免可能出现的电击，换灯前应确定器具已断开电源。
 禁止	不要使用粗糙擦洗剂或锋利的金属刮刀清洁蒸箱门的玻璃，如果蒸箱门的玻璃表面会擦伤，这样做会导致玻璃粉碎。	 禁止	请不要让儿童和行动不方便者自己使用，更不要放在幼儿可以触及到的地方使用，否则可能导致烫伤、触电和其它意外伤害。
 严格执行	如果电蒸箱出现任何故障请立即断电停止使用。	 禁止	不要盖住内腔底部蒸汽加热盘，热量蓄积会损坏电器。
 严格执行	电源只适用于220±10%V/50Hz，若所在地区电压波动太大，加装稳压器配合使用。	 严格执行	严禁将电蒸箱及电源插座安装在可能受潮或容易被水淋湿的地方。

⚠ 注意

 <p>器具在使用期间会发热，注意避免接触蒸箱内的发热元件。</p> <p>禁止触摸</p>	 <p>在使用时可触及部分可能会发热，儿童应远离。</p> <p>严格执行</p>
 <p>工作周期内，电子锁锁住柜门，严禁用力猛拉柜门，否则会损坏蒸箱。</p> <p>禁止</p>	 <p>请不要将电蒸箱浸泡在水中，或对其喷、洒水，否则有短路或触电的危险。</p> <p>禁止</p>
 <p>不能使用蒸汽清洁器清洁电蒸箱，因蒸汽渗入器具内会导致电击危险。</p> <p>禁止</p>	 <p>工作期间可能会有热蒸汽逸出，切勿接触通风孔。</p> <p>禁止</p>
 <p>请不要在手脚潮湿、赤脚的状态下触摸电蒸箱。</p> <p>禁止</p>	 <p>整机远离热源、煤气和酒精等易燃品。</p> <p>严格执行</p>
 <p>严禁将易燃不耐温的食具及烹饪容器放入电蒸箱内。</p> <p>禁止</p>	 <p>请勿使用电蒸箱储存任何物品。</p> <p>禁止</p>
 <p>请不要将重物放在开启的蒸箱门上。</p> <p>禁止</p>	 <p>请不要使用连接多个插头的多功能插座。</p> <p>禁止</p>
 <p>为保护我们的环境，请按照环保标准处置包装废弃物。</p> <p>严格执行</p>	 <p>整机拆除之塑料袋和包装箱放在儿童够不到的地方保存，防止儿童玩耍窒息。</p> <p>严格执行</p>







**特别说明：**请严格按照本说明书规定使用，由于对产品不当使用造成的任何财产损失、人身损害，本公司不承担责任。

## 二. 使用注意事项

- 本产品用于家庭烹饪，不得作为其他用途或商业目的烹饪，且不适用于高原地区。
- 不要加热盛于密闭容器的食物，在加热下会增加容器内压力，可能会引起爆炸，使机器受到损伤，同时人体也会受到伤害。
- 在每次使用后，请及时清洗并擦干机器，因为冷凝后的浓缩物在长时间下可能会对机器产生腐蚀作用。
- 不要使用使电蒸箱生锈的物体，这样会损伤您的电蒸箱。
- 不要将任何东西放在蒸箱内胆底上，更不要用铝箔盖住蒸箱内胆底上，热量的蓄积会损坏蒸箱。
- 不要将潮湿的食物长期存放在蒸箱内，它可能导致蒸箱内产生异味及腐蚀。
- 禁止使用去除矿物质的水。
- 电蒸箱不使用时，请确认其处于关闭状态。
- 将烹饪容器从蒸箱中取出时，应当使用器皿叉或戴上隔热手套，以避免高温烫伤。
- 不允许儿童靠着或悬挂在蒸箱的门体上。
- 在除锈时，尽量采用柠檬酸除锈剂，不要采用醋，这样会损伤电蒸箱。
- 打开拉门时，小心拉门的铰链、边沿及角落，请勿触摸，这样可能会产生机械创伤。
- 烹饪食物过程中，请不要频繁打开蒸箱柜门。
- 烹饪食物时，请小心操作，不要将食物的容器侧倾而使积液流出或食物流出。
- 烹饪食物结束后，打开柜门可能会有大量蒸汽溢出，请小心瞬间大量蒸汽喷到身体部位，防止烫伤。

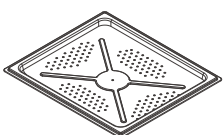
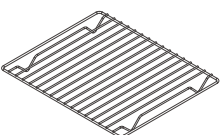
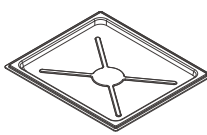
### 三. 装箱清单

为保证您顺利、正确的安装与使用，请您在开箱后逐一检查以下附件是否齐全。

附件名称、形状	数量	附件名称、形状	数量	附件名称、形状	数量
 使用说明书	1	 樱花服务中心明细表 (包修卡)	1	 菜谱	1
 蒸盘	1	 蒸架	1	 接油盘	1
 吸水球	1	 水箱O型密封圈	1	 橱柜螺丝	2

### 四. 结构示意图

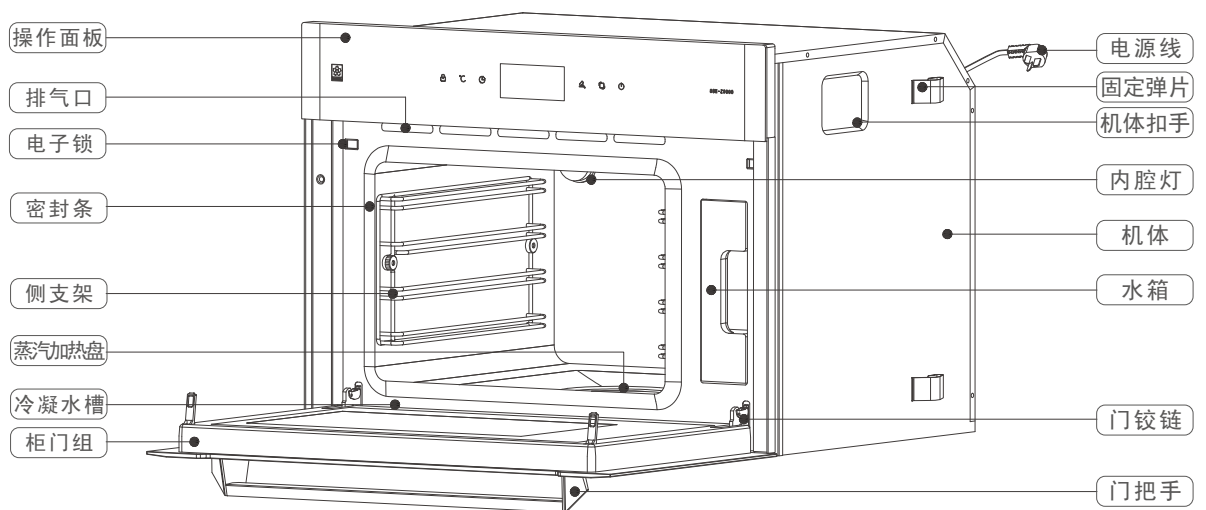

## 五. 安装说明

### ■ 安装注意事项

- 电蒸箱为嵌入安装于橱柜内，橱柜孔的底板必须能承受60kg以上的重量。
- 安装电蒸箱的橱柜材料(木材、粘合剂)必须耐温90℃以上。
- 电蒸箱应平稳安装在操作、保养方便且牢固的地方，不得倾斜安装。
- 必须在电蒸箱前留有80cm以上的操作空间。
- 搬运放置时应从机体扣手或机体底部抬起，轻搬轻放，切不可直接拖拉来移动电蒸箱。

### ■ 安装尺寸

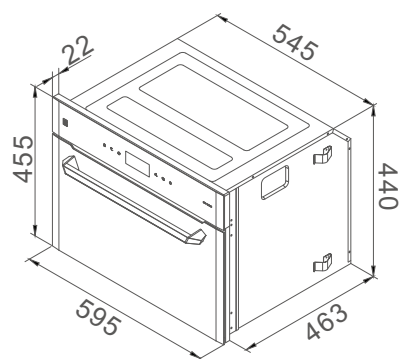

机体尺寸

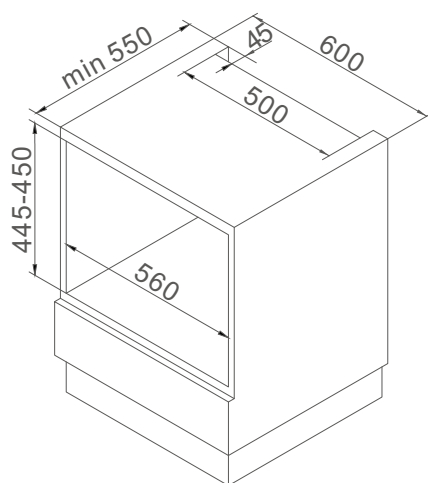

底柜开孔尺寸

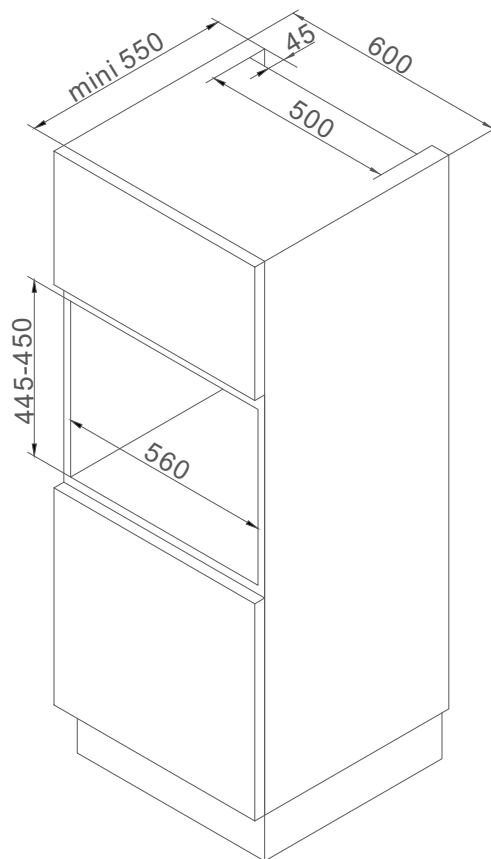

中柜开孔尺寸

### 注意说明：

- 本蒸箱机体左右两侧设计有固定弹片，适用橱柜标准开孔宽度尺寸范围：560mm-568mm，橱柜开孔尺寸符合标准范围时，蒸箱直接推入橱柜即可固定。(如拉动蒸箱柜门机器松动时，可使用随机附件包中配件螺丝(2颗)将整机固定孔与橱柜锁合)

## 六. 使用说明

### ■ 操作面板

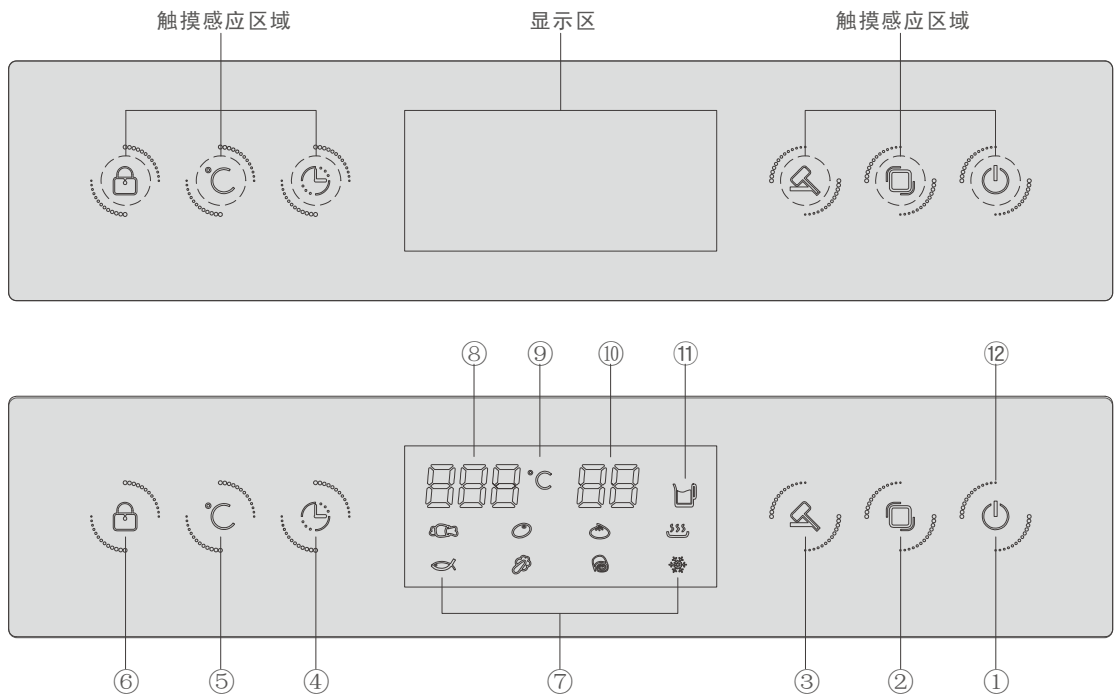

①	开关键	②	菜单键	③	确认键	④	时间调整键
⑤	温度调整键	⑥	解锁/内腔灯键	⑦	烹饪模式图标	⑧	温度显示图标
⑨	温度符号	⑩	时间显示图标	⑪	缺水报警图标	⑫	操作图标指示灯

### ■ 菜单模式

模式图标								
图标名称	肉类	蛋类	面食	保温	鱼类	蔬菜	糕点	解冻
默认温度 (°C)	100	95	100	—	85	95	95	55
默认时间 (min)	25	15	20	90	18	12	20	20
温度范围 (°C)	90-100	85-100	80-100	—	75-100	70-100	80-100	30-60
时间范围 (min)	5-90	5-90	5-90	5-90	5-90	5-90	5-90	5-90

注：单独启动保温功能时方可调整时间值。



## ■使用前注意事项

- 首次使用之前，请先拆除蒸具附件包装，取出蒸盘、蒸架、接油盘，再用肥皂水和软布彻底清洗蒸具附件及水箱，清洗后分层放置蒸箱内，开机启动选择默认闪烁模式肉类“🐷”空蒸工作，主要进行供水管路、蒸汽加热盘、内腔、蒸具附件加热清洁。
- 水箱注水请不要超过最高水位 (MAX)的刻度标识。
- 水箱不得注入热开水，否则会损坏水箱。
- 水箱注满水并擦干外部水珠后用力推入蒸箱右侧水箱座内，蒸箱才能正常工作，否则无法正常工作或漏水。
- 烹饪食物容器不要放置过满或过量，应让蒸汽有更多空间渗透，否则蒸汽无法全面发挥作用。
- 模式默认温度及时间仅作参考，可根据烹饪原料的特点，调整合适的烹饪温度及时间。
- 如果烹饪食物直接放置有孔烹饪容器或蒸盘、蒸架上时，请在蒸箱侧支架第1层位置插入接油盘，接住滴流的液体。

## ■操作方法

- 开机：在关机状态下，短接触开关键“🔌”1次，进入待机状态。
- 关机：在工作状态下，短接触开关键“🔌”3次或长按2秒，进入关机状态；  
在待机状态下，短接触开关键“🔌”1次，进入关机状态。

## ◎待机状态屏幕显示

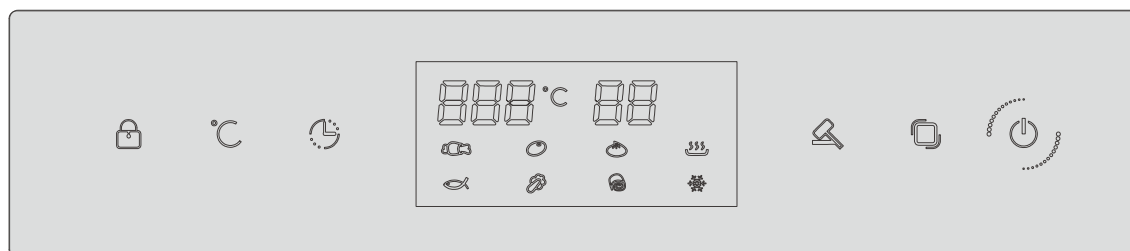

- 待机状态时，开关键“🔌”指示灯静态点亮，显示屏之第1个模式图标肉类“🐷”动态闪烁点亮，提示您接下来需进行烹饪模式选择操作，其它图标全部静态点亮。
- 待机状态时，无任何有效操作1分钟后自动进入关机状态。

### ● 烹饪食物操作(示例选择面食“🍜”烹饪模式)

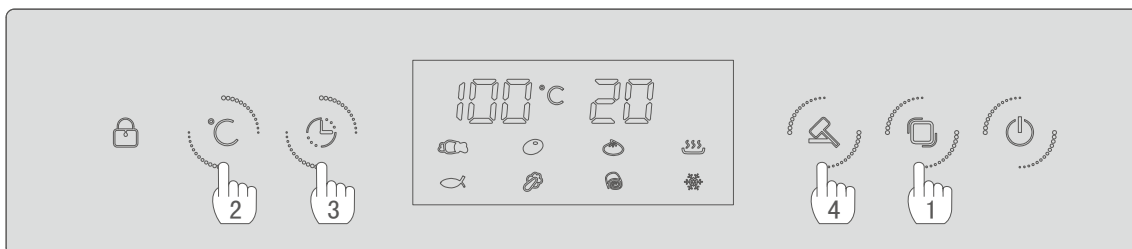

第1步：在待机状态下，接触菜单键“☐”，切换选择至模式面食“🍜”闪烁，显示屏同时显示该模式的默认温度及时间；

第2步：接触温度调整键“°C”闪烁，调整默认温度值；

第3步：接触时间调整键“🕒”闪烁，调整默认时间值；

第4步：烹饪模式和温度、时间设定完成后，接触确认键“🔍”确定开始工作，8秒后电子锁自动锁住拉门，同时锁键“🔒”指示灯点亮，当内腔的温度达到设定温度值时，时间值开始倒计时。

注：如无需调整默认温度及时间值，则跳过第2步和第3步。

#### 工作进行时操作面板显示

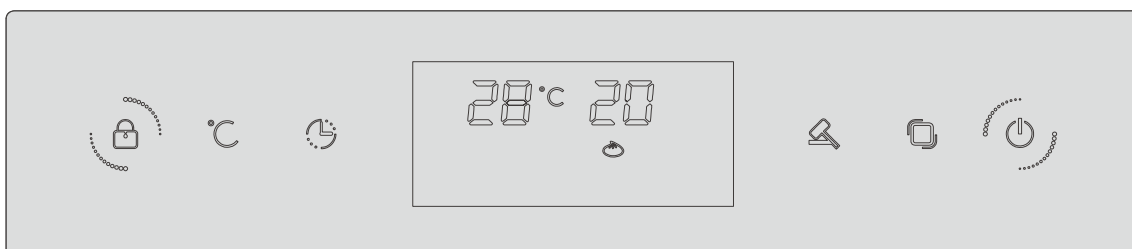

#### 工作结束时操作面板显示

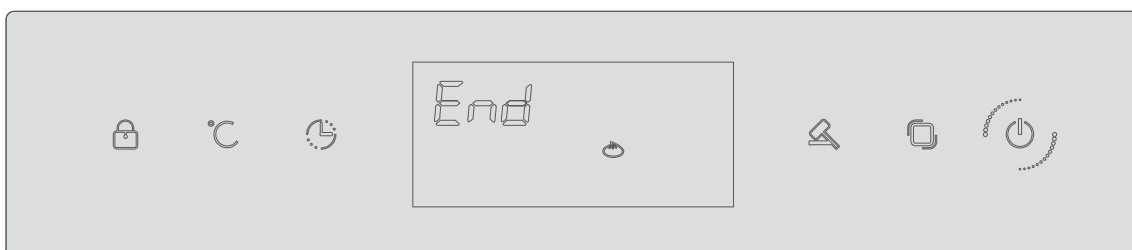

#### 工作结束30秒内未打开拉门，自动进入保温模式

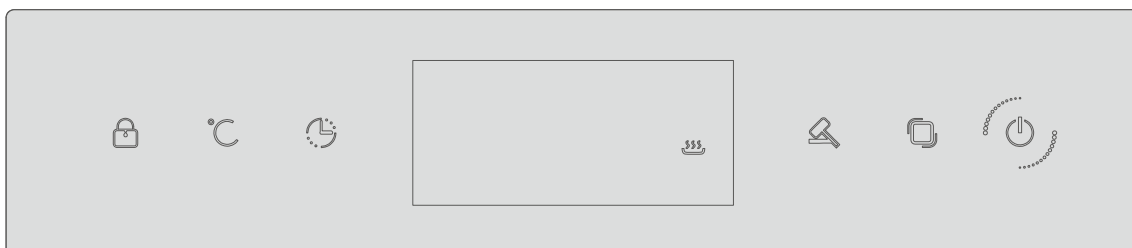

## ■ 附加功能

功能名称	功能说明
自动返回功能	在设置状态中，未进行任何有效按键操作2分钟，自动返回到待机状态。
修改设置温度及时间	工作过程中，可接触温度调整键“℃”及时间调整键“🕒”修改设置温度及时间。
风机降温排汽功能	蒸箱工作结束后，风机会延时运转10分钟。
缺水报警功能	未放置水箱或水箱中的水低于最低水位时，1分钟后显示屏缺水报警图标“🚰”闪烁并报警10声，5分钟内未加水则返回待机状态。
	工作过程中，水箱中的水低于最低水位时，显示屏缺水报警图标“🚰”闪烁并报警10声，5分钟内水箱加满水关上拉门后则继续工作，如未加水则自动返回待机状态。
内腔灯点亮功能	工作过程中，短接触锁键“🔒”1次。
解锁功能	工作过程中，长接触锁键“🔒”2秒。
暂停工作	工作过程中，接触确认键“👉”1次，系统暂停工作10秒。
开门报警提示	工作过程中，解锁或暂停工作打开拉门，系统暂停工作，显示屏闪烁显示字符“door”并报警10声，5分钟内关上拉门则继续工作，如未关上拉门则自动返回待机状态。

## 七. 清洁保养

为延长电蒸箱的使用寿命，应定期清洁保养，清洁保养前确保器具切断电源。

- 蒸箱烹饪结束后，请等器具冷却后再进行清洁。
- 宜经常清洁保养，清洁时，注意使用中性清洁剂，同时应使用柔软抹布擦洗，防止划伤表面。
- 忌使用有机溶剂(如汽油、酒精等)及强酸、强碱、强氧化性溶剂(如洗衣粉、去污粉、肥皂水等)，这样会导致机器变色、表面漆裂。
- 切勿使用硬刷、钢丝刷、金属硬物清洁刮擦，以免刮花表面。
- 每次烹饪结束并冷却后，请清理擦干内胆、柜门内侧、蒸汽加热盘、蒸盘、侧支架、冷凝水槽。
- 因各地区水质的差异，蒸汽加热盘使用一段时间后可能会出现水垢，请使用除垢剂定期清除水垢。
- 每次烹饪结束后，请将水箱中剩余水倒净，避免积聚冷凝物在机体内。
- 如果长时间不再使用，则应断开电源并将蒸箱彻底清洁干净，避免产生异味。

### ■ 清洁蒸箱柜门

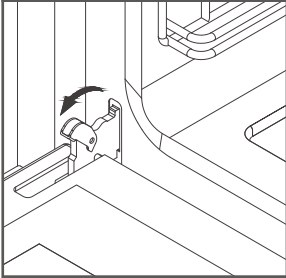
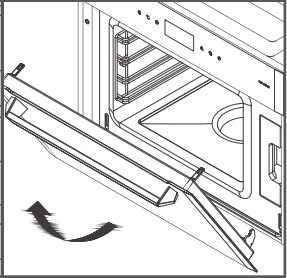
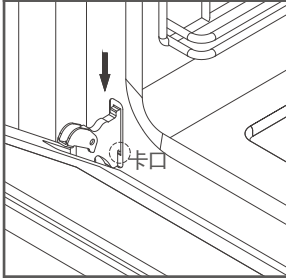
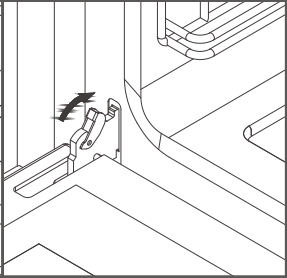
拆卸蒸箱柜门		安装蒸箱柜门	
<p>第1步：完全打开蒸箱柜门； 第2步：将柜门左右两侧铰链锁止片分别完全掰开(图A)； 第3步：用双手将握住柜门左右两侧，将柜门关小一点并向上提动，然后拉出(图B)。</p>		<p>第1步：将柜门铰链底部卡口对准插入左右两侧的支架槽中(图C)； 第2步：完全打开蒸箱柜门； 第3步：再将柜门左右两侧铰链锁止片分别完全掰合(图D)。 第4步：关上蒸箱柜门。</p>	
			
图A	图B	图C	图D

### ■ 清洁内腔侧支架

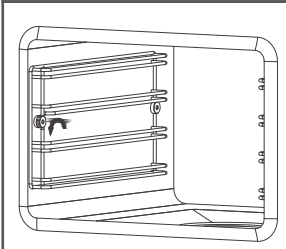
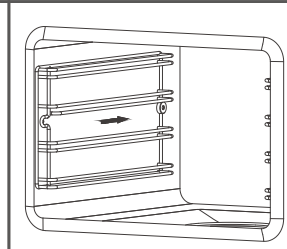
拆卸内腔侧支架		
		<p>第1步：完全打开蒸箱柜门； 第2步：用手逆向拧动侧支架前固定螺母并取下(图A)； 第3步：用手握住侧支架向后推动，直至侧支架固定凹口脱离后固定柱，然后从侧面将侧支架取出(图B)。</p>
图A	图B	

安装内腔侧支架时请注意左右方向

### ■ 清洁拉门冷凝水槽

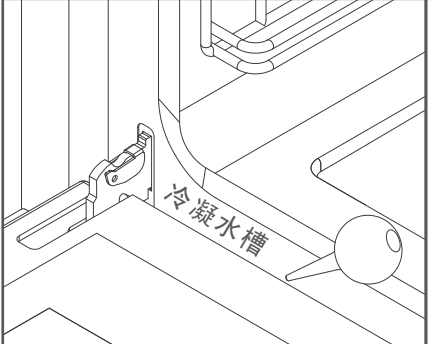
	<p>第1步：完全打开蒸箱柜门； 第2步：用随机附件包中吸水球或棉布吸干积水。</p>
---	---

## 八. 故障判断与处理

故障现象	原因分析	处理方法
显示E-1	温度传感器故障	断开电源，联系售后服务中心
显示E-3	蒸汽加热盘故障	断开电源，联系售后服务中心
显示E-4	控制基板和主控基板通讯错误	断开电源，联系售后服务中心
显示 der	原因1: 柜门打开未关闭	关上蒸箱柜门
	原因2: 门控开关故障	断开电源，联系售后服务中心
指示图标  闪烁	原因1: 水箱缺水	取出水箱加注水
	原因2: 水箱未推入到位	将水箱重新推到位
机器无工作反应	原因1: 未接通电源	将电源线插头未插入电源插座
	原因2: 电源插座没电	联系资质电工检测
	原因3: 控制系统连接线未连接	断开电源，联系售后服务中心
	原因4: 控制系统故障	
水箱有水但蒸汽加热盘不加水干烧	原因1: 水位感应器故障	断开电源，联系售后服务中心
	原因2: 供水管积水堵塞或折压变形	
机器漏水	原因1: 柜门导流槽冷凝水过满溢出	用吸水球或棉布吸出清理
	原因2: 水箱O型密封圈破裂	更换随机附件包中水箱O型密封圈
	原因3: 蒸汽加热盘密封不严	断开电源，联系售后服务中心
	原因4: 供水管破裂	
	原因5: 柜门密封不严	
机器工作时仍可打开柜门	原因1: 门锁故障	断开电源，联系售后服务中心
	原因2: 锁钩故障	
	原因3: 门控开关故障	
	原因4: 控制系统故障	

## 九. 电气配线图

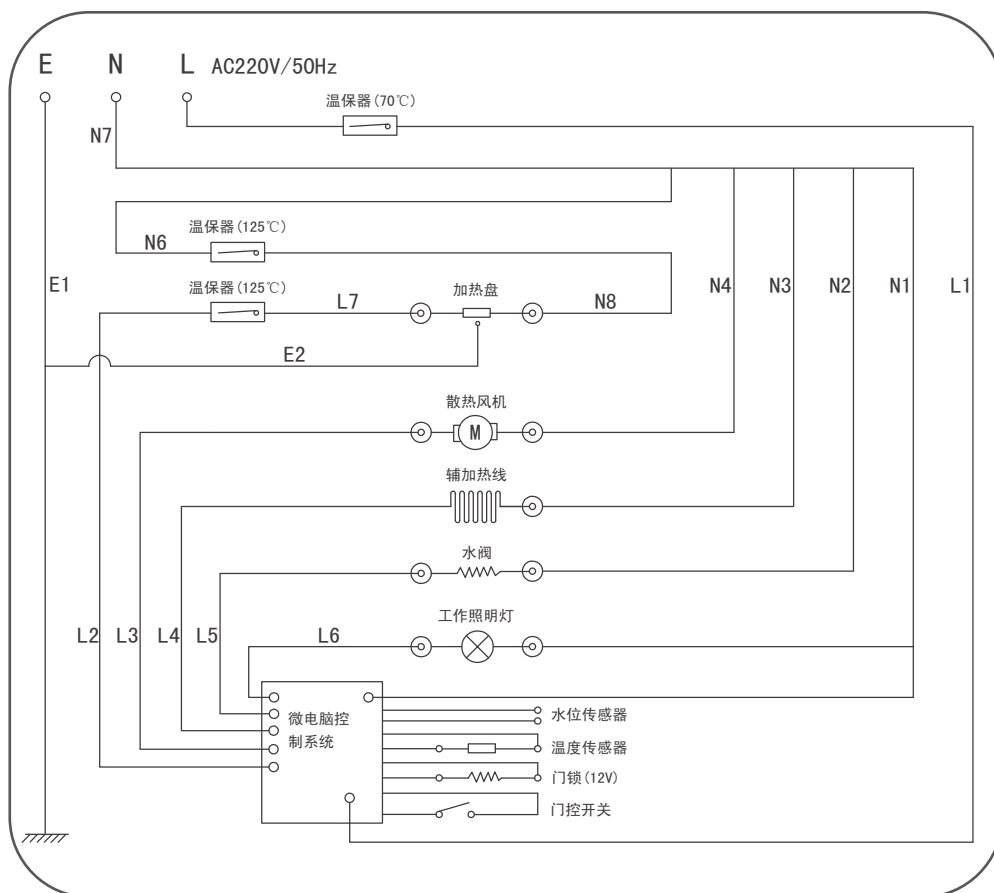

## 十. 产品规格参数

产品型号	SCE-Z3000
机体尺寸(宽x高x深)	595mmx455mmx485mm
额定电压	220V~
额定频率	50Hz
额定功率	1750W
额定容积	30L(±5%)
加热方式	高温蒸汽
温控范围	30°C-100°C
机体重量	25kg

## 十一. 售后服务与包修

若按故障判断与处理方法仍无法解决问题，请与当地分公司联系。

### ● 联系内容

1. 姓名 2. 地址 3. 联系电话 4. 故障状况 5. 机型

### ● 包修事宜

1. 整机包修期为一年。从购买开立发票日起一年内，凭购机发票，进行包修。

2. 下列情况不在包修范围内：

- A. 消费者因使用、维护、保管不当造成损坏的。
- B. 非樱花公司专业维修人员拆动造成损坏的。
- C. 发票型号与修理产品型号不符或者涂改的。
- D. 因不可抗力造成损坏的。

### ● 联系方式

樱花卫厨（中国）股份有限公司

地址：江苏省昆山市青阳南路1号

网址：[www.sakura.com.cn](http://www.sakura.com.cn)

服务专线：0512-57711778

电话：0512-57710968

传真：0512-57707060

邮编：215300



櫻花

櫻花衛廚(中國)股份有限公司

2014年10月28日出版

Y47-1048