

DEEBOT

520 系列产品说明书

USER GUIDE



ECOVACS

智生活 享人生

Live Smart. Enjoy Life.

400 779 4666



扫描二维码，获取更多信息

快速使用指南

请遵循以下顺序使用本产品：

1. 注意事项

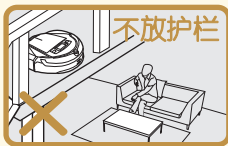

在高于家人活动的悬空环境下使用本产品，为避免受外部复杂因素影响而产生极小概率的跌落，在没有使用防护栏的前提下，严禁使用本产品。

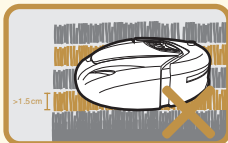
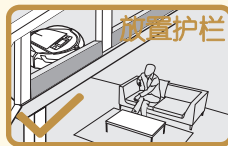

本产品适用于毛长不大于1.5厘米的地毯。

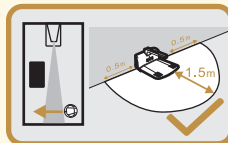

若在狭长房间，充电座前方1.5米内不要放置任何物品，以便产品尽快找到充电座。



将充电座靠墙放置在平坦的地方，以确保产品能快速准确的返回。

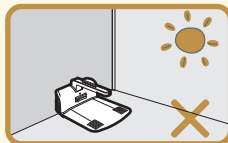

充电座不要放在阳光直射的地方。

2. 使用前准备

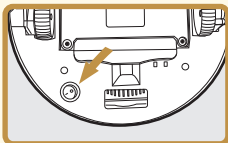

1. 接通充电座电源，打开产品底部电源开关，将产品放置充电座上充电。

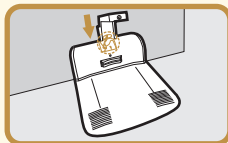

2. 将充电座线束装配好并接通电源。

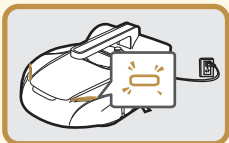

3. 充电时：充电指示灯闪烁；充满电后：指示灯熄灭。

为保证电池的性能，第一次使用前，请先将产品连续充满12小时。连续充放电2-3次后达到最佳效果。

3. 产品的使用

1. 确保底部电源开关已打开，此时产品处于待机状态，再次按下底部电源开关，产品关机。
2. 按下启动暂停键，产品在相应模式下工作，抬起产品或者随意按下任意键暂停工作。

4. 灯显控制面板

如果需要了解产品的灯显控制面板的内容，请参阅《说明书》中“灯显控制面板”一章。

*如需更完整的详细资讯，请参阅《说明书》。

《说明书》中提供了重要的安全、维护信息与智能功能使用说明。请勿以《快速使用指南》取代完整的《说明书》。

感谢您购买ECOVACS™ 优质出品的地面清洁机器人DEEBOT，希望您使用愉快！再次感谢您的选择！

Thanks for purchasing ECOVACS™ DEEBOT patented Robotic Vacuum Cleaner products. Hope you can enjoy it ! Thanks again for your choice!

在使用中如果您对有任何的疑问，欢迎拨打我们的热线服务电话：400 779 4666。

If you have any question regarding the product in using , please call us on 400 779 4666 for service.

Thank you for your choice!

目录(型号520/523/526/527/528)

1. 安全说明.....	3	9. 虚拟墙.....	15
关于本说明书.....	3	安装电池.....	15
关于地宝使用的电源.....	3	虚拟墙的使用.....	16
关于地宝的使用范围.....	4	10. 日常存储.....	16
清扫前的注意事项.....	5	11. 保养地宝.....	16
关于儿童安全.....	5	清洁机身.....	16
关于更换主机电池及废旧电池的处理.....	6	清理尘盒.....	17
关于包装材料.....	6	清洁过滤绵和冲洗尘盒.....	17
产品出现问题时.....	6	清洁主地刷.....	18
2. 产品组成.....	7	清理边刷.....	19
零部件名称.....	7	替换边刷.....	19
技术参数.....	8	清理驱动轮.....	19
3. 充电座的安装及摆放.....	9	擦拭下视传感器.....	19
充电座安装.....	9	擦拭灰尘传感器.....	19
充电座摆放.....	9	更换地宝电池.....	20
地宝充电.....	9	12. 报警及提示功能.....	20
4. 开机/暂停/关机.....	10	13. 常见故障.....	21
接通电源开机.....	10	14. 其他问题.....	23
暂停使用.....	11		
关闭电源.....	11		
5. 模式选择.....	11		
自动模式.....	11		
6. 地宝充电.....	12		
7. 循环功能.....	13		
设置循环清扫.....	13		
取消循环清扫.....	13		
8. 遥控器.....	14		
安装电池.....	14		
遥控器的使用.....	15		

1.安全说明

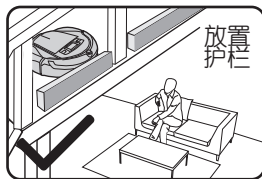
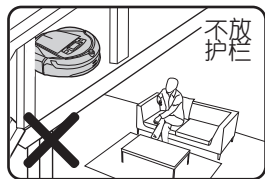

严禁在高于家人活动的悬空环境且没有护栏的前提下使用本产品

关于本说明书

使用地宝之前，请遵循以下基本的安全预防措施：

- 仔细阅读本说明书的所有内容，按照本说明书的指示步骤安装地宝。
- 妥善保管本说明书。如果您将地宝转给第三方使用，请将本说明书连同地宝一起随附。
- 任何同说明书指引内容不符的操作，都有可能造成严重的人身伤害或对地宝本身造成损坏。
- 请不要随意打开本产品内部，本产品没有用户可以自行维修的零部件。

关于地宝使用的电源

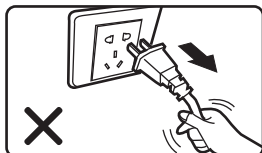
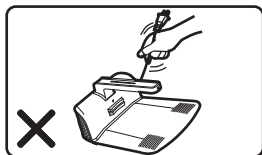
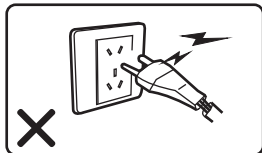

- 地宝主机内部使用一组镍氢可充电电池供电，通过专配的充电座进行充电。
- 请核对并确认充电座铭牌上所标注的电源电压，以确保地宝在符合标识的状态下使用。
- 如果发现充电座的电源线或电源插头有损坏，请不要使用。联系本公司的售后服务部门或本公司授权的有类似资格的人更换或维修。
- 充电座较重，不要利用电源线来拖动或移动充电座，也不要将电源线作为提手使用。
- 不要过度扭曲、扭转、拧绞电源线，也不要关在关门时夹住电源线或在电源线上安放重物。
- 不要让电源线接触热的物体表面或者锋利的物体表面。

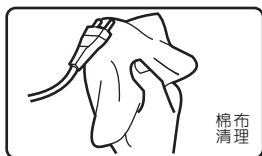

- 不要通过拉扯电源线的方式从插座中拔出电源插头。
- 不要用潮湿的手接触电源插头或机器。
- 长时间不使用充电座，请将电源插头拔离插座。
- 经常用干燥的棉布清理插头上的灰尘。

关于地宝的使用范围

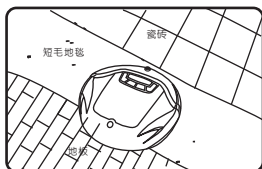

- 地宝适用于室内环境的地面清扫，包括木地板、橡胶地板、瓷砖、短中毛地毯等，不适合在长毛地毯上使用。

- 不能用于清扫以下地面：

- 有积水（包括可燃液体）的表面，例如湿地板。
- 卫生间、淋浴房及其它潮湿的环境。
- 楼梯。
- 带有明炉、明火的地方。

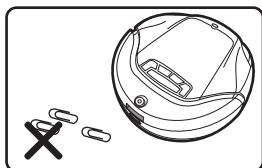

- 以下情况绝对禁止，不能用来吸取：

- 未熄灭的烟灰、燃烧的烟头或火柴，这些物体可能导致火灾。
- 尖锐的物体，比如玻璃碎片、别针、回形针、石子、石膏、大的纸片等。这些物体可能造成堵塞，损伤地宝。
- 水或其他的液体，特别是洗涤剂、煤油、汽油、油漆、酒精、香水、地毯清洁溶液、地板清洁溶液等。内部潮湿或进水可能导致地宝短路。
- 激光打印机、复印机内部使用的调色剂、色粉。这些物体可能导致火灾或者爆炸。

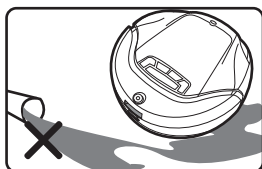

- 在使用和贮存地宝时，请勿靠近烘箱、壁炉等热源，这将使地宝外壳发生变形和老化。

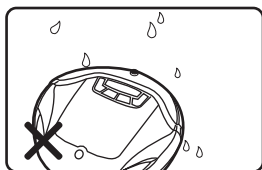

- 不要在具有潜在危险的环境中使用地宝。例如：加油站、油库、化工厂等易燃、易爆场所。

- 不要在室外使用地宝。可能会因为雨水或泥土灰尘渗进机器等原因造成地宝受损。

- 不要自行修理或改变地宝性能。

- 不要跌落、抛掷或弯折地宝。

- 不要弄湿机身，否则可能因地宝短路而使地宝损坏。

- 请注意地宝的日常保养，将其放置在清洁的地方。

- 不要将地宝暴露在温度极高或极低的环境中。

- 不要将地宝放置于液体中或暴露在湿度极高的环境中。

- 不要将地宝置于点燃的香烟或明火附近。

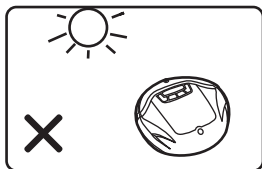

清扫前的注意事项

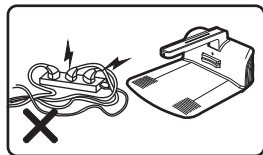
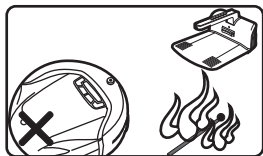
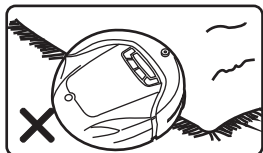

- 地宝第一次执行清扫工作时，请加以关注，若遇到任何地宝无法处理的障碍，请为它移除，避免它在清洁过程中受阻而间断工作。
- 针对可预见的在清扫中可能出现的问题，应及早排除。例如：
 - 将容易打翻的物体搁置在安全的地方。
 - 地毯边缘的须毛翻叠到地毯下。
 - 垂挂到地上的桌布、窗帘应设法使之不要接触地面。
 - 带有明火的物体要切断火源。
 - 清理地面上缠绕的电源线及可移动的障碍物。
 - 将地面上散落的报纸、书本、杂志以及其他大的纸片捡起。

- 清扫前需检查主地刷是否已经安装在地宝内且安装到位。
- 清扫前需检查尘盒内的灰尘是否已清空，且尘盒已安装到位。
- 清扫前需检查下视传感器和灰尘传感器是否已经擦拭干净。
- 如果只需要清扫单个房间，请将房间门关闭。
- 如果清扫区域需要隔断，请放置或选购虚拟墙，同时需对敞开口的宽度进行核实。

关于儿童安全

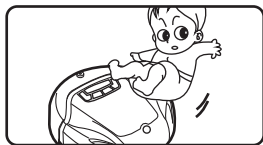

- 地宝不能由儿童、感觉或精神上有障碍或缺乏相关经验和知识的人使用，除非有负责他们安全的人对他们使用地宝进行监督或指导。



- 妥善保管地宝，存放于儿童和没有能力判断附近危险性的人群可触及范围之外，地宝工作时，尤需谨慎。
- 当地宝处于工作状态时，为防止跌绊等人伤害，请让同屋内每个人知晓地宝正在工作。
- 请不要将地宝作为玩具玩耍。当儿童或宠物在附近时，请密切注意。
- 地宝的包装袋和塑料袋，应避免儿童玩耍，有导致窒息的危险，切勿放在儿童可触及的地方。

关于更换主机电池及废旧电池的处理

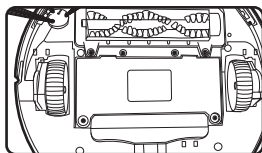

- 如需更换主机内的可充电电池，请联系我公司售后服务部门。如果使用错误型号的电池替换，有可能引起爆炸。
- 如果使用非我公司制造的主机原装电池和充电座，可能会有潜在的危险，因此引起的对主机的损坏不在保修之列。
- 请合理处置产品（包括遥控器和虚拟墙）的旧电池。电池中含有危害环境的有害物质，请不要随意丢弃。
- 请遵循当地的环保条例，将其投置到规定的回收站点。

关于包装材料



- 不要将地宝的包装材料当做家庭垃圾随意丢弃。
- 请将包装材料送到适当的回收点以便能再次利用这些资源。

产品出现问题时



- 若电源线有损伤或地宝主机及其他配件出现故障，请不要自行维修或拆装机器。可能造成人身伤害。
- 联系我公司的售后服务部门或我公司指定的专业维修机构，由专业维修人员提供售后服务及维修。

2. 产品组成

零部件名称

主机

控制按钮

贴边感应条
信号接收器

充电对接电极
缓冲碰撞板

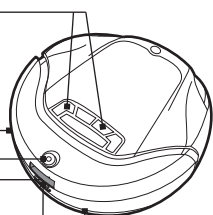

地宝前视图

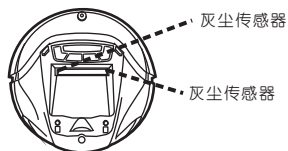

灰尘传感器

灰尘传感器

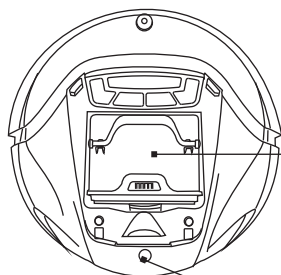

尘盒

地宝正视图

充电指示灯/
面盖开启按钮

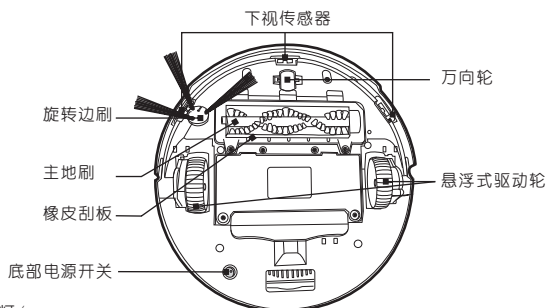

下视传感器

万向轮

旋转边刷

主地刷

橡皮刮板

底部电源开关

悬浮式驱动轮

地宝底视图

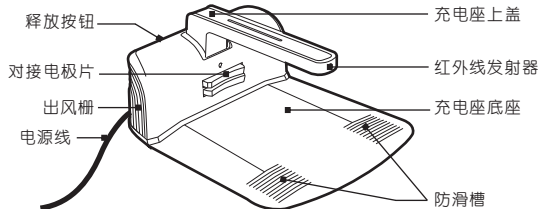

释放按钮

对接电极片

出风栅

电源线

充电座上盖

红外线发射器

充电座底座

防滑槽

充电座正视图

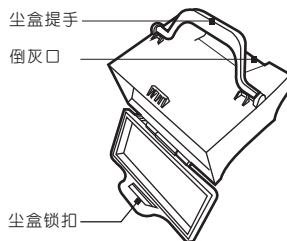

尘盒提手

倒灰口

尘盒锁扣

尘盒

灯显控制面板

1. 电源开关键
2. 返回充电键
3. 循环清扫键
4. 自动模式键
5. 电池电量指示灯
6. 报警指示灯
7. 自动模式指示灯
8. 循环清扫指示灯
9. 返回充电指示灯

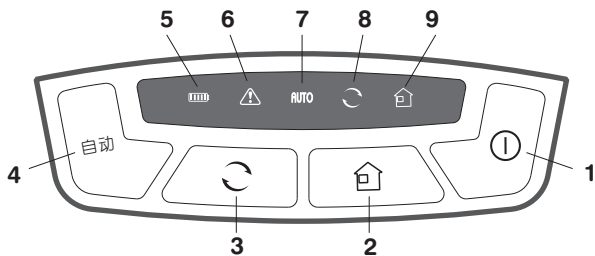

技术参数

功能参数	型号520/523/526/527/528……	充电座型号: CH1118	
工作电压	12V ⁼⁼⁼	虚拟墙	
额定功率	30W	输入电压	3V ⁼⁼⁼
充电座	型号520/523/526/527/528……	遥控器	
输入电压	220V~	输入电压	3V ⁼⁼⁼
额定输出电压	14.8V ⁼⁼⁼	遥控距离	< 5米
额定频率	50Hz		
额定功率	30W		
额定输出电流	0.95A		

* 本公司保留由于产品持续改善需要而对产品进行的任何技术、设计变更的权利。解释权归科沃斯电器有限公司所有。

3. 充电座的安装及摆放

充电座安装

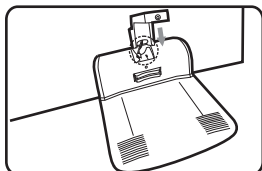

将充电底座平放在地面上，将充电座上盖的充电线束对准充电底座线束插口，插入线束。

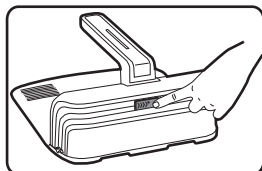

将充电座上盖完全安装完成后，将充电底座后面的释放按钮锁紧。

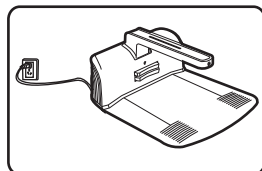

将充电座接通电源。

充电座摆放

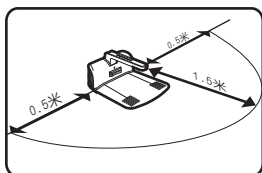

提示：

- ▶ 充电座属于重要配件，请轻拿轻放。
- ▶ 充电座安装完毕之后，将其靠墙放置在平坦的地方，底座垂直于墙面，同时请注意充电座铭牌上所标注的电源电压，以确保产品在符合标识的状态下使用。
- ▶ 充电座前方1.5米范围内不要放置障碍物，且不要放在楼梯口附近。
- ▶ 请整理好充电座电线，以免产品在返回充电座时受到阻碍。

注意：

- ▶ 请勿拉扯充电座上盖充电线束。由于人员拉扯造成充电座线束损坏不在保修之列。
- ▶ 请注意充电座正前方要保证留有足够的空间，以便产品能尽快找到充电座。
- ▶ 充电座上的红外线发射器前方不要有较强反射面的物体，例如落地玻璃，光面的陶瓷花瓶等。否则可能导致产品无法识别充电座。

地宝充电

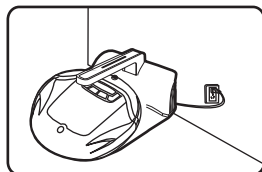

- 第一次使用前，请先保证底部电源开关已打开，再将电池连续充电12小时。
- 正常使用时充电时间参考说明书中的“技术参数”。
- 电池充电只能在常温下进行。过热或过冷可能会延长电池的充电时间，甚至可能导致电池损坏。

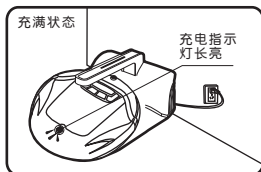
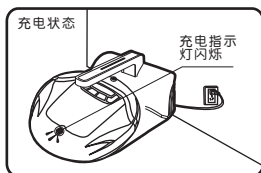





提示:

- ▶ 为使地宝以饱和的状态进行清扫工作，我们推荐您，即便充电指示灯长亮，也请继续保持地宝与充电座的连接，此时系统将转入小电流补充充电方式。
- ▶ 电池充满电后，视地面状况，地宝一般可以连续工作约35分钟。（地宝一般可以连续工作的时间见说明书中的“技术参数”）
- ▶ 当电池处于深度放电或长期不使用状态时，可能在最初几次使用时，容量会有一定下降，建议激活电池。激活方法：手动将产品放上充电座，充电三分钟后移出，重复该动作3次后让产品正常充电3-5个小时。
- ▶ 请注意充电座上的提醒标识，对应的地宝型号需要使用对应的充电座，避免给你带来损失。

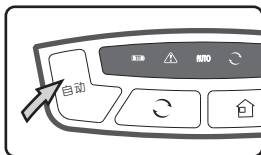
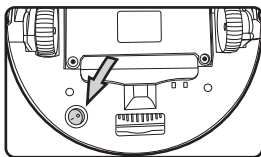
4. 开机/暂停/关机

接通电源开机



- 确定地宝底部的  键已经打开（0代表关机，1代表开机，产品预设状态为0）。
- 按下地宝主机上的  键，接通电源。会有简短的提示音，同时电池电量指示灯亮。
- 随后按照您所需要的清洁模式来选择按键。按下  键后，地宝启动。

暂停使用

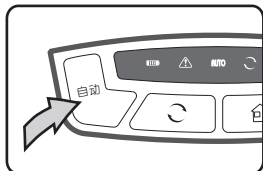



- 按下除电源开关键以外的任意键，可以使地宝在使用中途暂时停止工作，停留在原地。

提示：

- 在暂停状态，您可以重新选择地宝的清扫模式，按下该模式键后，重新开始工作。
- 您也可以在地宝工作时，抬起地宝，使之在清扫状态中立即停止工作。

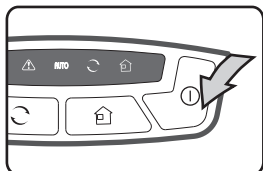
关闭电源



- 按下  键，地宝关闭电源，停止工作。

提示：

- 如果您需要地宝结束清洁工作，也可在暂停的状态下，按下  关闭电源。
- 关闭电源后，请将地宝放回充电座储存，防止家人跌绊或误踩。

提示：

- 完成日常家庭清洁工作后，将其放置在充电座上，使其保持在充电状态。
- 请不要让地宝长时间保持在暂停状态，建议您在不使用地宝时关闭电源。

5. 模式选择

AUTO 自动模式

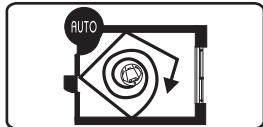
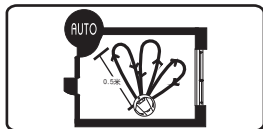
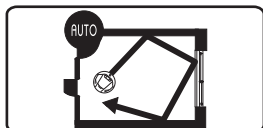

该模式工作时“AUTO”指示灯亮。

线路描述：先直线行进，遇障碍物改变方向，电池耗尽它将自动寻找充电座进行充电。

- 利用该模式，对于相同状况的地面而言，清扫的覆盖面积最大。
- 建议在家中地面环境并不是特别脏且需要快速清扫家中所有地面的时候选择该模式。该模式应作为常用模式。

如果地宝在清扫过程中感知到灰尘量比较多，它会先自动采取类似于“扇形”或“螺旋形”的行走路线，随后再转为如上描述的行走路线。

- 该模式清扫过程结束后，感知到内部电量不足，将自动返回充电座充电，此时“AUTO”指示灯灭。

6. 地宝充电

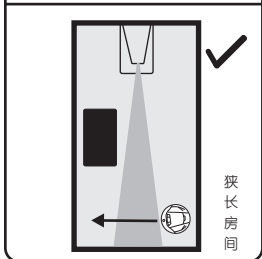
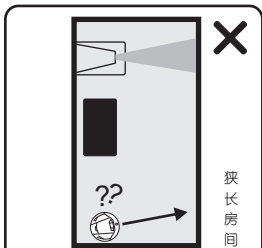
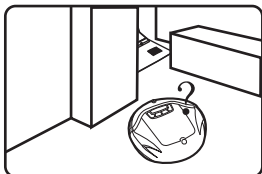
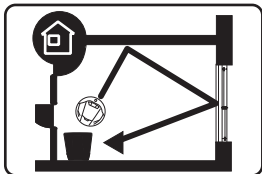

- 当地宝感知到电量不足时，它将返回充电座充电。此时，电池电量指示灯为黄色显示。您也可以通过按下  充电键，使地宝停止工作，返回充电座充电，但此时电池电量指示灯颜色不变。

线路描述：地宝在感知到电量不足时，会自动寻找充电座，并在对接成功时充电指示灯闪烁。

- 为了减少地宝寻找充电座的难度，请务必将充电座背靠平整的墙壁，且红外线发射器前方1.5米范围内不要放置障碍物。

充电座正前方，请特别注意不要有较强的反射面存在，例如落地玻璃、光面的陶瓷花瓶等。

- 地宝需要花费一些时间来寻找充电座。地宝预留了充分的电量使之能返回充电座。

- 如果将充电座放置在狭长的房间内，请注意充电座正前方要保证留有足够的空间，以便地宝尽快找到充电座。

- 在地面状况不复杂的条件下，地宝一般都能返回充电座。在以下的情况下，如：房间很大、房间布局过于复杂，可能会导致地宝无法快速寻找到充电座。因此，请关注地宝第一次自动充电的情况，如果遇到地宝尝试几次仍不停在房内某一区域绕行，需重新选择充电座的安放位置，并协助将地宝放置到充电座上，进行对接充电。

- 在“返回充电”时，地宝不执行清扫动作。充电完成后，地宝将停留在充电座上，进入小电流补充充电方式，直到下次您使用它。



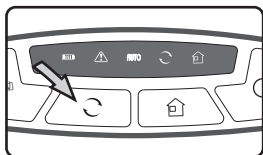

7. 循环清扫

设置循环清扫



如果需要地宝每天在固定的时间自动开始清扫工作，请先按照如下步骤进行设定：

地宝电源接通后，按下  键工作，地宝按照“自动”模式的路线工作。直到电量耗尽返回充电座。

- 地宝的下次自动工作时间即为您按下  按键的那一刻。
- 若设下“循环”清扫功能，“”指示灯亮。
- 在设置好循环清扫时间后，建议不要再选择其他模式键工作，也请不要按下  键，否则将取消“循环”功能。如需暂停使用，可按下任意键（除电源开关键）使之停止工作，但重新启动时也请仍然按键， 若按下其他键，将取消循环功能。
- 设置好循环清扫功能后，如需使地宝返回充电座充电，请先使之暂停，然后手动将地宝移到充电座上充电，不要按  键，将使循环清扫功能取消。
- 在地宝电源关闭的情况下，即使预设好的清洁时间到来，地宝也不会自动开机启动。如果已经设置好循环清扫时间，地宝不工作时，请确保电源开关开启，尽量使之停留在插上电源的充电座上，请确保此时地宝处于对接成功状态。
- 请注意确保充电座已经连接了电源，否则地宝在暂停状态时可能因电池耗尽而在循环清扫时间到来时不能正常工作。

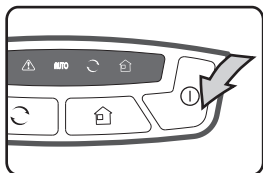

取消循环清扫

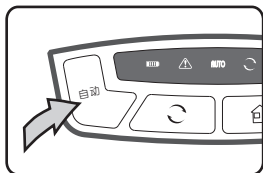

如果需要取消循环清扫功能：

方法一：关机后再重新开机，地宝循环功能取消，恢复到未设置时状态。



方法二：地宝工作时，按下任意键（除电源开关键）使之暂停工作，随后再按下  或  中的任一按键，地宝循环功能取消。

8. 遥控器

遥控器作为配件，可以为您的地宝提供更多丰富的扩展功能。

提示：

- ▶ 安装电池时，请务必注意电池正负极方向。
- ▶ 若发现电池电量不足请及时更换电池，更换电池时，请同时更换所有的电池，切勿新旧电池混用。
- ▶ 若长时间不使用遥控器，请将电池取出，防止电池中的电解液泄漏，导致遥控器出现故障。
- ▶ 请勿将遥控器的信号发射器暴露于直射阳光或照明器械下，否则将引起故障。
- ▶ 废旧电池的处理请遵循当地的环保条例。

遥控器的使用

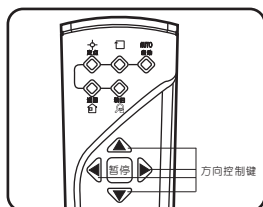

通过遥控器可对地宝执行一系列的功能遥控操作。

- 通过方向控制键准确驱动地宝至指定区域。
- 根据地面的状况，选择不同的清洁模式。

AUTO 自动模式： 功能请参考说明书的“模式选择”介绍

 **返回充电：** 功能请参考说明书的“地宝充电”介绍



精扫模式：

线路描述：先直线行进，遇障碍物改变方向，电池耗尽它将自动寻找充电座进行充电。

- 建议在家中地面环境特别脏且需要精细打扫的时候选择该模式。

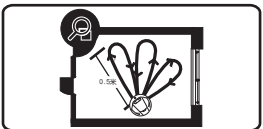

如果地宝在清扫过程中感知到灰尘量比较多，它会先自动采取类似于“扇形”或“螺旋形”的行走路线，然后再转为如上描述的行走路线。

- ▶ 该模式清扫感知到内部电量不足，自动返回充电座充电，此时“”指示灯灭。



沿边模式：

线路描述：在该模式下，地宝在寻找到固定物体后，会沿着固定物体（例如墙壁）的周边进行清扫。

- ▶ 在该模式下地宝可以帮助清除在“自动模式”下墙壁、桌子、沙发、床的角落处未触及位置的灰尘。
- ▶ 该模式清扫过程大约持续**25**分钟，随后地宝自动返回充电座充电。

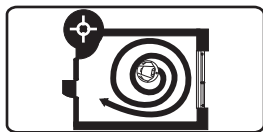

📍 定点模式：

线路描述：该清扫模式下，地宝呈螺旋式自内而外，重点对某一区域进行集中清扫一次，清扫范围约为**1.2米**直径的圆形区域。

- ▶ 该模式适用于房间地面局部灰尘污染较多且分布相对集中的情况。
- ▶ 正常情况下，执行一个“定点模式”工作的周期最长时间不超过**6分钟**。
如果地宝在运行过程中连续遇到障碍物或是感知到楼梯的存在，它会自动转向来避免障碍物或楼梯，然后继续转回以该清扫模式工作。
- ▶ 清扫完成后，地宝将停留在原地并发出提示音。

暂停键：使地宝停止当前工作状态，留在原地。

方向控制键：分别有向前行进、向后行进、向左转向、向右转向四个控制键，在地宝处于暂停状态下，可遥控使之行至指定区域。

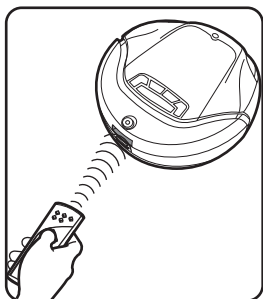

- 通过直接操作遥控器上的功能按键，可以在**5米**的有效范围内直接控制地宝的清扫模式、返回充电座充电和行进方向。
- 若地宝当前正在进行清扫工作或返回充电的状态，请先按下“暂停”键，方可对地宝进行方向控制或改变模式控制。
- 地宝受控向前后左右四个方向行进的过程中，不执行清扫动作。
- 使用遥控器前，请确认地宝的电源开关已打开。将遥控器的信号发射器对准地宝主机上的信号接收器。
- 若地宝正在充电座、虚拟墙或其他强红外线发射源附近时，可能会因为红外线干扰而接收不到遥控器的信号，在此信号影响下，请直接手动在地宝主机上操作控制机器的工作模式。

9. 虚拟墙

安装电池

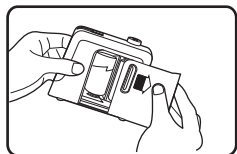

提示：

- ▶ 安装电池时，请务必注意电池正负极方向。
- ▶ 若发现电池电量不足请及时更换电池，更换电池时，请同时更换所有的电池切勿新旧电池混用。
- ▶ 若长时间不使用虚拟墙，请将电池取出，防止电池中的电解液泄漏，导致虚拟墙出现故障。
- ▶ 废旧电池的处理请遵循当地的环保条例。

⚠️ 注意：

- ▶ 使用虚拟墙时，请将印有**ECOVACS**标记的那一面朝向您需要阻断的区域。
- ▶ 为了得到最佳的使用效果，请将虚拟墙安放在您需要阻断区域的门外。
- ▶ 系统设置了虚拟墙会在两个小时自动关闭，以节省电量。因此，在每次本产品开始新的工作周期时，如果需要使用虚拟墙，请确认虚拟墙的开关是否已经打开，指示灯是否点亮。
- ▶ 如果本产品工作过程中，您曾经较长时间地暂停主机工作，则请经常关注虚拟墙是否已经自动关闭，防止发生危险。

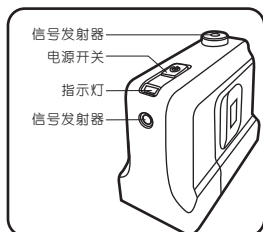

电源开关：按下开关虚拟墙开始工作，在指定区域里阻止本产品通过。

指示灯：电源开关开启后，指示灯红灯点亮，表示此时虚拟墙已经开始发射不可见光来阻断本产品通过指定区域。

虚拟墙的使用

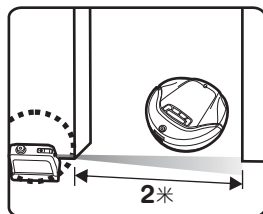

虚拟墙可以控制本产品在国内或您所想要清扫的区域内进行清扫工作。它使用不可见红外光，形成近2米长的光带来阻断开式区域，如房间门口、走廊、楼梯等。您也可以利用虚拟墙阻止本产品靠近家用电器或计算机的连接线、地面上的其他精密物件等。

- 虚拟墙形成的阻断光束可形成一个锥形的区域阻止本产品越过。虚拟墙同时也会在自身周围形成光束，阻止机器靠近。
- 如果发现指示灯的光线变暗，或者本产品偶尔能够通过阻断区域，请检查虚拟墙的电池是否即将耗尽。请及时更换电池，避免造成危险。
- 虚拟墙可放置在需要阻断的路径入口处。如有必要，可使用多个虚拟墙配合使用。

如需增加虚拟墙，请联系我公司的售后服务部门或登陆我们的网站www.ecovacs.com.cn购买。

10.日常存储

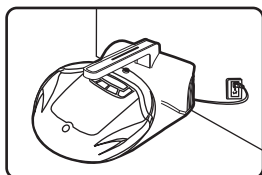

- 在地宝完成清扫工作并充电完毕后，应将地宝保持在充电座上充电的状态，此时转入小电流补充充电方式。
- 如果您长时间不使用地宝，请为您的地宝电池充满电，将电池从主机中取出，存放在阴凉干燥的地方保存，切勿放置在阳光直射或潮湿的环境中。

11.保养地宝

清洁机身

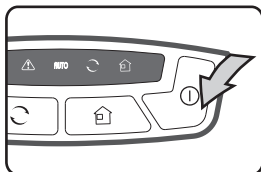

- 清洁地宝主机之前，应该先将电源关闭。
- 清洁充电座之前，应该先将充电座的电源插头拔掉。

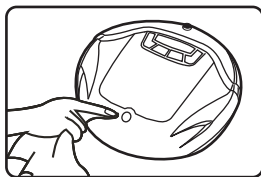

- 地宝表面不可用汽油或油状物擦洗。可用水或中性的洗涤剂擦洗，擦洗前务必先将擦布拧干，不可将水渗入机器内部。

清理尘盒

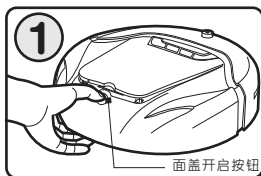

1. 关闭电源开关。
2. 按下“面盖开启按钮”。
3. 取下面盖。

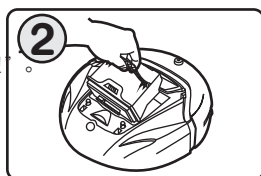

握住尘盒提手，向上取出尘盒。

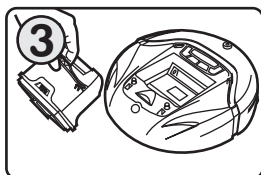

为了防止灰尘漏出，取出尘盒时倒灰口微向上，注意速度不要过快，防止灰尘漏出。

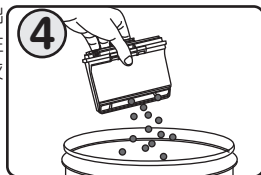

将尘盒底部近距离对准垃圾桶，轻轻晃动尘盒，将尘盒在垃圾桶边缘上轻轻地敲打，将垃圾倒出。

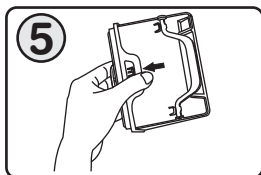

如果发现尘盒底部的过滤棉上粘附的灰尘较多，可拨开尘盒底部的锁扣，打开尘盒底盖。

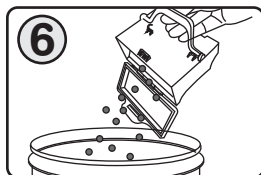

将底盖过滤棉上粘附的灰尘倒出。

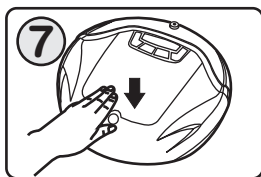

将尘盒底盖合上后，重新放入主机。合上面盖，听到“咔嚓”声，表示已经安装到位。

提示：若未安装尘盒或尘盒未安装到位， 灯亮。

清洁过滤棉和冲洗尘盒

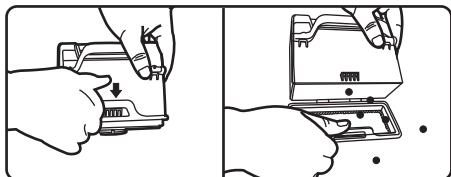

拨开尘盒底部锁扣，将过滤棉上的灰尘倒出。

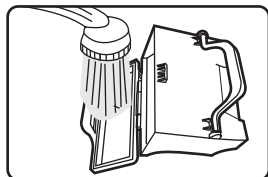

如果发现尘盒内壁积聚的灰尘过多，可使用吸尘器的吸口将灰尘除去，也可在流水下冲洗过滤棉和尘盒内壁。彻底干燥尘盒和过滤棉后，（一般在阳光照射情况下干燥24小时）将其重新放入主机。

更换尘盒过滤棉

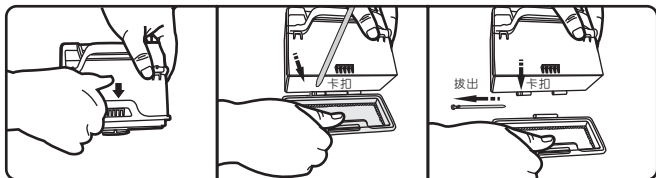

1. 打开尘盒面盖，取出尘盒；
2. 拨开尘盒透明体上的锁扣，打开尘盒，将垃圾倒出；
3. 将与尘盒透明体连接的轴拔出；
4. 将尘盒过滤棉用轴与尘盒连接完成后，放入主机内部。

清洁主地刷

提示：建议每进行4、5个清扫循环后，就对主地刷进行一次清洁。

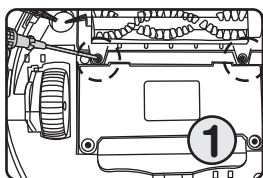

1 拧下主地刷固定框上的两颗固定螺丝。

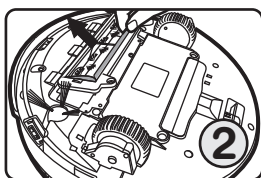

2 取下主地刷的固定边框。检查固定边框卡槽内半圆形薄片是否磨损，若有请及时更换。

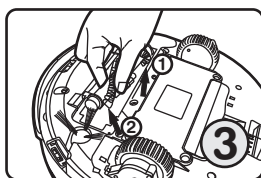

3 将主地刷一端从皮带上取下。检查主地刷两端皮带及主地刷卡槽内半圆形薄片是否磨损，若有请及时更换。

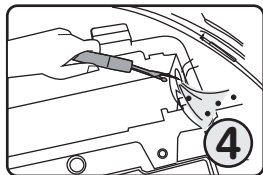

4 将皮带和缝隙里的头发、灰尘、污垢扯下或清除掉。

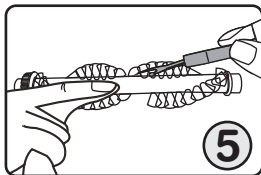

5 用配置的滚刷清理小工具沿着主地刷上的凹槽挑断头发与细线，将滚轴上的灰尘用干布擦净。

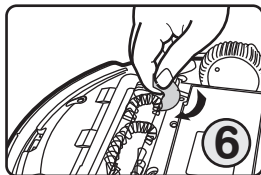

6 将半圆形薄片放置主地刷卡槽。

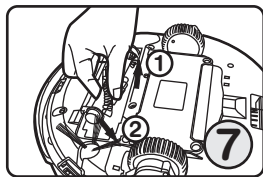

7 安装前确保主地刷两端皮带存在，将主地刷重新放回主机，注意皮带处吻合。

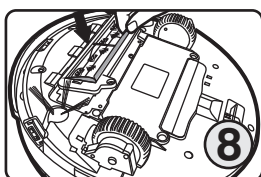

8 安装前确保固定边框卡槽半圆形薄片存在，然后将固定边框放回主机。

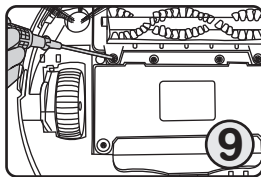

9 拧上螺丝。

清理边刷

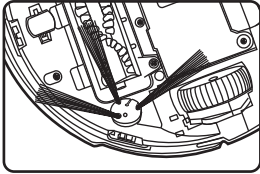

边刷属于易损耗部件，建议每次清扫前对边刷进行检查。

⚠ 注意：

若边刷缠绕，主机发出报警提示音，同时 ⚠ 灯亮。

替换边刷

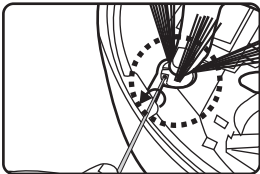

将边刷的螺钉拧下，取下已损坏边刷。

边刷如有损坏请及时更换。

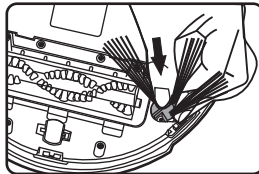

将新的边刷向下按，使之与卡槽对位。

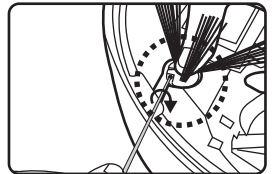

将螺钉拧紧，确保已安装到位。

清理驱动轮

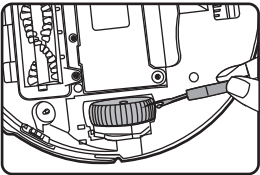

请经常用配置的滚刷清理小工具清理驱动轮上的污垢、头发等。

⚠ 注意：

若驱动轮被头发、布条等缠绕，地宝会发出报警提示音，时间约为5秒，同时 ⚠ 灯亮。

擦拭下视传感器

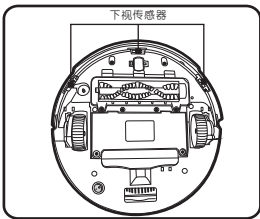

下视传感器位于地宝底部的正前方，它可以感知大于8厘米的高度落差。建议于每次清扫工作完毕后，用全棉的干布小心擦拭其透光板部分，防止灰尘在透光板上堆积，影响地宝的使用性能。

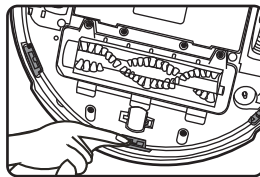

1. 关闭地宝电源，清空尘盒内的垃圾。
2. 将地宝倒置，平放在平整、干净的工作台上。
3. 用全棉的干布小心擦拭下视传感器的三块透光板。

擦拭灰尘传感器

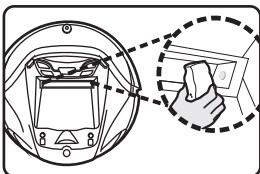

灰尘传感器位于地宝尘盒进灰口前部。它可以感知灰尘的浓度，从而决定采用何种清扫路线更加有效。建议每次清理尘盒的同时也一道清理灰尘感应器，以提高清洁效率。

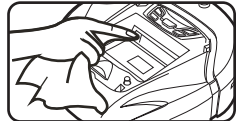

1. 关闭地宝电源。
2. 取出尘盒，并清理尘盒。
3. 用全棉的干布小心擦拭灰尘传感器。

更换地宝电池

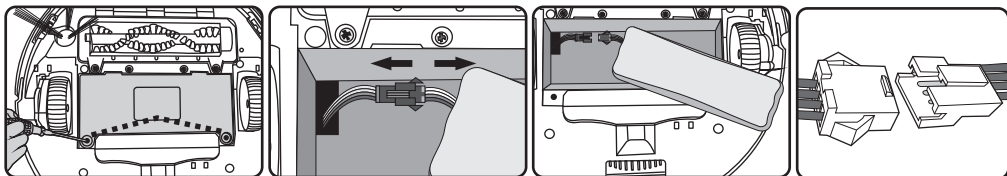

1. 使用十字螺丝将电池盖板螺丝卸下；
2. 移除电池盖板；
3. 将电池与主机的连接插件拔出，取出电池；
4. 将新电池的插件按正负极插入，将盖板装配好，安装完成。

12.报警及提示功能

⚠ 注意：

地宝在以下情况会停止工作或不能启动，发出报警音，同时报警灯亮。可按如下步骤为地宝排除异常。

图标	故障原因	解决办法	说明
	<ol style="list-style-type: none"> 1. 尘盒未放入主机 2. 尘盒未安装到位 	<ol style="list-style-type: none"> 1. 将尘盒清理后放入主机 2. 重新放置尘盒，同时向下按压尘盒 	
	<ol style="list-style-type: none"> 1. 主地刷或驱动轮被头发、布条、地毯上的短毛缠绕 2. 边刷被卡住或缠绕 	<ol style="list-style-type: none"> 1. 清理主地刷（参见P 20页“清洁主地刷”） 2. 清理边刷，将边刷拨至原位，若边刷损坏，请替换新边刷 	
	驱动轮悬空未落地	将地宝重新放置到平整的地面上即可重新工作	该功能可防止儿童或宠物在地宝工作中途抬起地宝底座，驱动轮悬空而不能工作。
	电池电量过低	请手动将地宝放回充电座上充电	黄色指示灯表示开始寻找充电座充电。（如果是主动按 键则电池电量指示灯颜色无变化） 红色指示灯闪烁表示电量过低，请手动将地宝放回充电座。

13. 常见故障

序号	问题	解决方案
1	产品无法充电	<ol style="list-style-type: none"> 1. 确认产品底部电源开关  已打开（0代表关机，1代表开机，产品预设状态为0）。在电源开关关闭的状态下充电，虽然产品尾部的充电指示灯也会一闪一闪，但是电池无法充电。 2. 确保产品在充电时没有断电情况发生或者手动将产品放到充电座上时，产品没有完全对接到充电座的充电对极片。 3. 产品充满电后，是否将充电座的电源拔掉，但是没有关闭产品底部电源开关，导致产品电量损耗，显示电量不足。 4. 电池处于深度放电状态，建议激活电池。激活方法：手动将产品放上充电座，充电三分钟后移出，重复该动作3次后让产品正常充电3-5个小时。 <p>如果按照以上步骤后故障仍然存在，请联系我公司的售后服务部门。</p>
2	产品开机就出现原地打转后退	<p>关闭产品底部电源开关。</p> <ol style="list-style-type: none"> 1. 检查产品底部的下视传感器上是否有灰尘或脏物使其产生错误信号，请用半干的棉布清洁下视传感器。 2. 大轮被异物缠绕，导致在原地打转，此时需要清理大轮异物。 3. 缓冲碰撞板失灵。用手碾压缓冲碰撞板的左、中、右侧，看是否能够自动反弹。不能反弹则为产品本身故障。 <p>如果按照以上步骤清理后故障仍然存在，请联系我公司的售后服务部门。</p>
3	产品工作时不按照已设置的清扫模式工作，且边刷不工作	<p>检查产品电量是否充足。在产品电量不足时，产品会自动转到“返回充电座”的模式，同时边刷不工作。将产品充满电，并将模式调到自动模式后开机工作。</p>
4	尘盒已经清理干净，但液晶显示屏上还是有尘盒已满的指示	<p>此类问题，只有在有液晶显示屏的产品型号才会存在。由于产品尘盒清理标识具有“记忆”功能，在确认尘盒已经完全清理干净的情况下，开机，将尘盒取出后再重新放入主机，这样标示就会消失。取出尘盒时注意尘盒口拿出的方向，避免将垃圾倒出。</p>
5	产品陷入困境	<p>产品在清扫房间，可能会陷入困境，此情况下，它会尝试用各种方法摆脱困境，一旦无法摆脱，请您手动帮助产品摆脱困境，并整理障碍物。困境情况可能如下：</p> <ol style="list-style-type: none"> 1. 产品被地面上散乱的电线缠绕。 2. 产品被下垂的窗帘布或地毯的须边缠绕。 3. 产品前方障碍物过多。
6	产品的行进速度偶尔会减慢或倒退或小区内转圈	<p>产品吸尘口处的灰尘传感器感知到地面上垃圾和灰尘量较多时，会自动选择慢速行进或扇形、螺旋形路线。</p> <ol style="list-style-type: none"> 1. 清扫区域灰尘量较多，产品重复几次清理后会正常工作。 2. 如产品长时间保持这种清扫状态，检查并清理灰尘传感器。
7	产品不能感知楼梯	<p>产品能够感知高度差大于8厘米的绝大多数楼梯，但对于部分圆滑有落差的地面或反光较强的地面，其探测落差的性能就会降低，此时，可在此位置放置护栏，以防产品跌落。如若不是此情况，可先检查产品的下视传感器上是否灰尘过多，如果擦拭后仍然出现该情况，可能是传感器故障，请联系我公司的售后服务部门。</p>
8	边刷不转	<ol style="list-style-type: none"> 1. 确认产品电量是否充足，是否在返回充电模式。该模式下，产品边刷不运转。请将产品充电，充电之前需要确认产品底部电源开关已打开。 2. 检查边刷是否由于长时间没有清理，有头发或异物缠绕造成边刷无法运转，如有，请清理边刷；边刷是否按安装到位，拆下边刷重新安装；边刷的固定螺丝处塑料件没有破裂或固定螺丝没有松动，如有，请更换边刷。 <p>如果清理后仍然出现该情况，可能是边刷电机故障，请联系我公司的售后服务部门。</p>

9	滚刷不转	<ol style="list-style-type: none"> 1. 确认产品电量是否充足，是否在返回充电模式。该模式下，产品滚刷不运转。请将产品充电，充电之前需要确认产品底部电源开关已打开。 2. 检查手动转动滚刷是否能正常运转，不能正常运转则表示滚刷卡死，需要拆下滚刷重新安装；滚刷是否由于长时间没有清理，有头发或异物缠绕造成滚刷无法运转，如有，请清理滚刷（具体步骤请参考“清洁主地刷”）。 3. 滚刷在超过1.5cm长度的地毯上会出现卡死情况，请查看家中地毯毛长是否满足使用条件。 如果清理后仍然出现该情况，可能是边刷电机故障，请联系我公司的售后服务部门。
10	机器无法按照预约的时间自动开始清扫工作	<p>确保产品设定当前时间与北京时间一致。</p> <ol style="list-style-type: none"> 1. 检查产品底部电源开关是否被关闭。底部电源被关闭后，产品将不会按照约定时间自行工作。 2. 产品是否电量不足，无法支撑产品工作。因此产品在不工作的时候，请将产品放置在充电座上进行小电流补给，确保产品在预约时间时产品有充足的电量工作。 3. 未给产品设定“循环清扫”或者“定时预约设定”，设定步骤请参见说明书“循环清扫”或者“定时预约设定”章节。 4. 设定定时清扫时选择的为“一次定时清扫”，此时产品可能是已经执行过一次清扫动作，产品将不会再进行定时清扫。 5. 部分型号产品有两次定时预约功能。两次定时需要间隔5小时以上，否则产品第二次定时清扫可能无法满足清扫需求
11	产品清扫时噪声变大，吸尘能力降低，工作时间缩短	<p>关闭产品电源后，将尘盒取出并清理垃圾后，将产品底部朝上。并按如下步骤进行：</p> <ol style="list-style-type: none"> 1. 检查主地刷吸口处是否有脏物堵塞，清理吸尘口。 2. 检查并清理滚刷（包括滚刷两端的轴承处的毛发缠绕），并确保橡皮垫完好，保证主地刷两端无毛发、纤维缠绕，清理后将主地刷重新置入主机。 3. 检查驱动轮处是否有脏物或有物体缠绕使之无法工作。 4. 清理灰尘传感器上的灰尘。 <p>如果按照以上步骤清理后故障仍然存在，请联系我公司的售后服务部门。</p>
12	遥控器无法作用	<p>遥控器有效控制范围是5米。</p> <ol style="list-style-type: none"> 1. 遥控器电池电量不足，更换电池并确保电池正确安装。 2. 产品本身电源未打开或产品电池电量不足，无法支撑完成操作。确保产品电源已经开启，并有充足的电量完成操作。 3. 遥控器的红外线发射或者产品的接收器脏污，无法发射或者接受信号。用干净的棉布擦拭遥控器上的红外线发射器及产品上的红外线接收器。 4. 附近有其它产生红外线的设备使遥控器信号受到干扰。远离其它的红外线设备，避免遥控器信号受到干扰。
13	虚拟墙无法作用	<p>虚拟墙发射信号的范围是2米。</p> <ol style="list-style-type: none"> 1. 虚拟墙电池电量不足，更换电池并确保电池安装正确。 2. 附近有其它产生红外线的设备使遥控器信号受到干扰。远离其它的红外线设备，避免遥控器信号受到干扰。 3. 虚拟墙在开机后两个小时自动关闭，以节省电量。每次产品开始新的工作周期时，请确认虚拟墙是否已经打开，指示灯是否点亮。

14. 其他问题

1. 正常充满电的情况下，地宝可以工作多长时间？

答：视不同的地面情况，清扫的时间也不同，具体清扫时间参见“技术参数”。

2. 地宝可否在无人照看的情况下进行工作？

答：可以，但在使用前，请先知会同屋的人知道地宝在工作，防止有人跌绊。

3. 地宝内置了什么装置，用于帮助机器应对障碍？

答：地宝内置了光敏元件，可以感觉到高于8厘米的楼梯，防止地宝跌落。

4. 地宝可否清洁家具的底部？

答：地宝为扁平式设计，在正常清理地面时，可以行进到桌角、床角高于10厘米的家具下部清扫，例如床、柜子、沙发、茶几等。

5. 为什么地宝没有按照设置好的清扫模式工作？

答：地宝余留的电量不足，自动转到“返回充电座”的模式。

6. 充一次电可以清扫多大的面积？（自动模式下）

答：根据房间的复杂程度和垃圾量略有不同，具体清扫面积参见“技术参数”。

7. 地宝碰到障碍物怎么办？

答：正常情况下，地宝碰到障碍物后会自动返回或寻找其他行走路径。

8. 地宝为什么一边工作一边往外掉垃圾？

答：①请检查地宝的尘盒中垃圾是否过多，（如果地面上积聚的垃圾灰尘量过多，地宝在短暂工作后即使尘盒中的垃圾量很多，也不会报警提示。）及时清理尘盒。②请检查主地刷是否长时间没有清理，上面缠绕了过多的毛发并积聚了灰尘。

9. 地宝为什么不能按预约的时间自动开始清扫工作？

答：①地宝电源开关被关闭，请先打开。②“循环清扫”指示灯不亮，请重新设置。

10. 地宝在充电座上为什么不能充电？

答：①请检查地宝底部的电池是否已经安装到位，电池盖的螺丝是否有松动，请重新拧紧螺丝。②请检查充电座插头使用的插座是否有电。③如果故障仍然不能排除，请联系我公司的售后服务部门维修。

11. 遥控器为什么不起作用？

答：①遥控器的有效控制范围是5米。远距离的遥控将不是很灵敏。②请检查遥控器中的电池电量是否不足，请及时更换电池并确保电池安装正确。③确保此时地宝电源开关已经开启，如果发现电源电量指示灯呈红色或黄色，请先为地宝充电。④用干净的棉布擦拭遥控器上的红外线发射器及地宝上的红外线接收器。⑤地宝主机同虚拟墙或充电座靠的太近，或附近有其他产生红外线的设备使遥控器信号受到干扰。

12. 虚拟墙为什么不起作用？

答：①确保虚拟墙发射的不可见光阻断的区域即您需要阻止地宝越过的区域。②请检查虚拟墙中的电池电量是否不足，请及时更换电池并确保电池安装正确。③虚拟墙与充电座靠的太近使信号受到干扰。④请确认您不需要地宝越过的区域是否已经超过虚拟墙所限制的范围，如有必要，建议您另外再购置虚拟墙。

13. 地宝是圆形设计，角落是不是很难清扫到？

答：地宝可以自动识别墙体，在自动模式和沿边清扫模式下，地宝可以沿着固定墙底边清扫，边刷可以有效地清扫墙底边的垃圾，对于成角度的两面墙交汇处，仍然会有极小的区域无法清扫，此时需要人工将灰尘扫出。

14. 地宝的行进速度为什么偶尔会减慢或倒退？

答：当地宝的灰尘传感器感知到地面上的垃圾和灰尘量较多，会自动选择慢速行进或扇形、螺旋形路线。

15. 地宝在行进过程中是否会伤害家具和儿童？

答：不会。地宝主机的前部有一块PVC材料的软胶缓冲碰撞板，遇到家具和儿童后会立即改变其他行走路线，请放心使用。

16. 地宝是否会影响到宠物？

答：地宝工作时声音较轻，不会有明显尖锐刺耳的声音产生，所以不会使宠物产生焦躁不安的情绪，不会引起宠物的不信任。如果您家中有宠物，建议在第一次使用地宝时注意观察。

17. 清理地毯时应该注意什么？

答：地宝不能清扫毛长超过1.5厘米的地毯。如果地毯的四周有穗须，请先将穗须翻折到地毯下方。

18. 地宝不使用时，让它一直待在充电座上充电也没有关系么？

答：是的，地宝将转入小电流补充充电的方式。但是请防止儿童误操作。

19. 如果手误碰到地宝主机和充电座上的对接电极片是否会有危险？

答：不会。充电座的两个电极输出最大直流电压24V，属于安全电压。

20. 地宝如何防止主地刷被电线缠绕？

答：请提前清理地面上散乱的电线。

21. 如果在未来的几天或很长期间我不在家，如何阻止地宝按照预约定时的时间清扫？

答：您可以将循环清扫的功能取消。请参见“取消循环清扫功能”。

22. 我如何正确地转移我的地宝？

答：您可以用双手将地宝从地面上提起。注意将地宝印DEEBOT的那端微微斜向上（如图示，防止尘盒内的垃圾和灰尘漏出）。



23. 如何使用地宝才能最有效地清洁房间？

答：请将地宝与充电座放置在同一个房间里，这将大大缩短地宝寻找充电座的时间，同时也使地宝的工作时间延长。如果您需要使用地宝清洁整套房子各个房间的全部地面，请将充电座置于中心的房间，以便地宝能快速往返充电。

24. 地宝不小心吸取了液体怎么办？

答：立即关闭地宝电源。①将尘盒取出，清空尘盒，并擦干。②擦拭过滤棉，并晾干。③将主地刷取出并清理干净，用柔软的干布擦拭主地刷及产品内腔，待主地刷干燥后，再重新置入主机内。④待全部零部件自干至少12小时（保证电路板干燥后），再重新开启地宝。

25. 地宝为什么工作时间短/无法充电？

答：对地宝电池进行重新激活，步骤如下：将地宝在充电座上充电5分钟后，从充电座上取下，间隔1-3分钟后，再次进行充电。并将此步骤循环三次后，持续充电12个小时。

如若按照以上步骤仍不能使地宝正常工作，请联系我公司的售后服务部门。

尊敬的用户：

您好！

为使您享受到完善的产品售后服务，科沃斯客户服务处向您做出标准服务承诺。请您妥善保管有效的购机凭证，作为享受售后服务的依据。

科沃斯产品标准服务承诺

● 整机保修期限

产品系列	主要零部件	主要零部件保修期	整机保修期限
地宝系列	电机	3年	1年
沁宝系列	电机	3年	
窗宝系列	电机	3年	

● 附件保修期限

产品系列	产品附件类明细	保修期限
地宝系列	充电电池	6个月
	边刷	3个月
	滚刷	1年
沁宝系列	充电电池	6个月
亲宝系列	充电电池	6个月
窗宝系列	充电电池	6个月
	刮尘条	3个月

● 服务支持

科沃斯客服中心将在周一到周日8:00-20:00为科沃斯用户提供服务热线支持。无论是售前还是售后问题，都能通过服务热线400-779-4666得到满意的答案；

● 客户咨询服务

如果您在使用中遇到与产品相关的技术问题需要咨询时，欢迎您拨打科沃斯服务热线：400-779-4666或登陆公司网站 www.ecovacs.com.cn 上留言，我们的工程师将会为您提供专业解答；

● 3小时电话响应

遇到产品问题，您可拨打科沃斯服务热线：400-779-4666（周一至周日8:00-20:00），科沃斯授权服务中心将在接到您报修电话后3小时内与您联系。在当地没有科沃斯维修网点的城市，科沃斯服务中心将与您主动协商具体的服务方式及时间；

● 全国联保，就近服务

本产品实行全国联保。无论您在中华人民共和国境内任何地方购买并使用本产品，出现保修范围内的机器故障时，均可凭有效购机凭证，到科沃斯授权服务中心获得相应服务。（香港、澳门、台湾地区除外）

服务政策告知

- ① 该系列产品属于家用型产品，非家用环境下使用该产品整机保修三个月；
- ② 科沃斯赠品机器整机保修三个月；易耗品（地宝SD卡、普通电池、抹布、安全绳）不保修；
- ③ 科沃斯退换货政策标准依照“国家新三包规定”；
- ④ “三包”有效期内，对已使用过的退货机器收取折旧费， $\text{折旧费} = \text{有效购机凭证所示价格} * \text{使用时长} * \text{折旧率}$ ，其中使用时长（单位：日）= 退货日期-购机日期-修理占用和待修时间， $\text{折旧率（日）} = 0.5\%$ ，折旧费从退款中扣除；
- ⑤ 超保后，本公司则对产品提供终身维修服务，顾客须支付维修费和材料费；
- ⑥ 购买产品若出现开箱有质量问题的情况，请与销售该产品的销售商联系；
- ⑦ 属下列情况之一者，不属于免费服务范围，但可实行收费修理
 - A 消费者因使用、维护、保管不当造成损坏的；
 - B 整机、部件已经超出免费保修期；
 - C 非科沃斯特约维修部拆动造成损坏的；
 - D 若遗失有效购机凭证，可参照国家或科沃斯相关规定；
 - E 三包凭证型号与维修产品型号不符或者涂改的；
 - F 因自然灾害等不可抗力造成损坏的；
 - G 因意外因素或人为原因（包括操作失误、进液、不正确插拔、划伤、搬运、磕碰、输入不合适的电压等）导致的产品故障或损坏。

注：保修期效的起始日期为购买本产品的日期

合格证 CERTIFICATE

生产日期 Production Date:

检验员 Inspector:

智生活 享人生

ECOVACS

科沃斯机器人·中国
ECOVACS ROBOTICS

产地：苏州

网址：www.ecovacs.com.cn

咨询服务热线
400-779-4666
(每日8:00-20:00)

本资料产品以实物为准，我公司保留产品更新的权利，如有变动，恕不另行通知。