



SAKURA
樱花卫厨

ZTD100D-1型食具消毒柜

使用说明书

ZTD100D-1
(SCQ-100D1)

目 录

- ① 产品说明
- ① 使用范围
- ① 装箱清单
- ② 结构示意图
- ② 安装说明
- ③ 使用说明
- ⑦ 安全使用注意事项
- ⑨ 清洁保养
- ⑨ 故障判断与处理
- ⑨ 配线图
- ⑩ 产品规格
- ⑩ 售后服务与包修

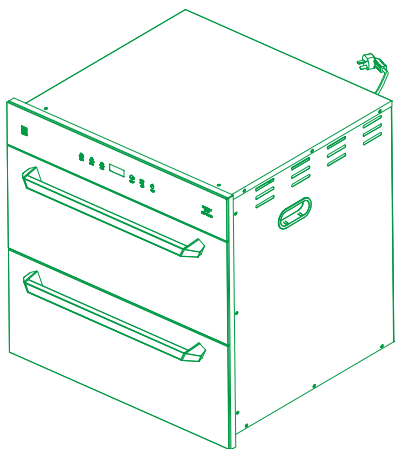

樱花卫厨官方微信
扫一扫 服务更便捷

感谢您选择樱花食具消毒柜！

为了使您正确使用食具消毒柜并预防事故发生，请您安装及使用前仔细阅读本说明书，并妥善保管以备查阅。

消毒星级：******

执行标准：GB 17988

卫生许可证号：浙卫消证字(2003)第0179号

本文所示图片仅供用户参考，请以实际产品为准。

樱花卫厨（中国）股份有限公司对本文内容保留解释权。

产品说明

■ 消毒原理

- 低温消毒：通过柜内臭氧紫外线灯管产生的高浓度臭氧及高强度紫外线光照同步工作组合实现低温消毒。
- 高温消毒：通过柜内电加热元件加热产生高温实现高温消毒。

■ 杀灭微生物类别（消毒效果）

- 对大肠杆菌有杀灭作用，对脊髓灰质炎病毒有灭活作用。
- 检测微生物消毒效果时，请依90分钟消毒模式。

■ 产品特点

- 嵌入式安装，节省厨房空间。
- 微电脑智能控制，触摸感应操控界面，操作简单方便。
- 独立大容积腔体，搭配两种消毒模式。
- 智能消毒、烘干模式，自动依餐具存放量控制时间及温度，彰显科技智能化。
- 开门系统自动停止工作并报警提示，安全保护功能。
- 全新升级不锈钢抽屉式拉篮，使用更方便。
- 断电记忆功能，免除重复设定标准时间的烦恼。
- 负离子净化功能，去除腔内异味，洁净干爽。
- 预约功能模式，轻松避开用电高峰，使用更方便。
- 腔内采用优质不锈钢材质，卫生干净、坚固耐用。

使用范围

1. 适用于家庭、办公室、餐厅、学校等场所的餐盘、碗、筷、茶杯等食具的消毒、烘干。
2. 臭氧消毒、烘干模式适用不耐高温材质餐具的消毒、烘干。
3. 高温消毒模式仅适用陶瓷、不锈钢等耐高温材质餐具的消毒。
4. 本机不适用于塑料类食具的消毒、烘干，以免引发变形、自燃等问题。

装箱清单

| 附件名称, 形状 | 数量 | 附件名称, 形状 | 数量 | 附件名称, 形状 | 数量 | 附件名称, 形状 | 数量 |
|---|----|---|----|---|----|---|----|
|  | 1 |  | 1 |  | 1 |  | 4 |
| 消毒柜 | | 使用说明书 | | 樱花服务中心 明细表(包修卡) | | 螺钉 | |

结构示意图

■ SCQ-100D1

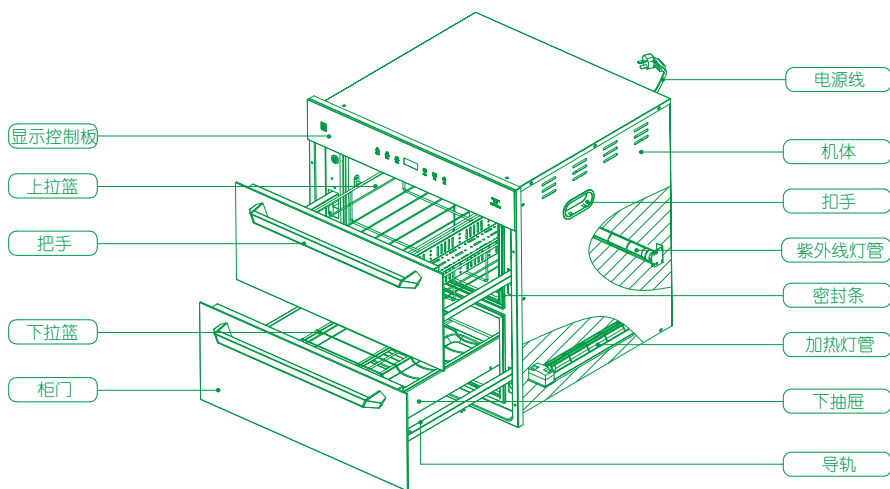

安装说明

■ 安装方法及步骤

- 在橱柜上设置如图所示的安装孔（安装孔底平面必须呈水平设置且稳固可靠）。
- 拆除消毒柜的外包装，将消毒柜放在离安装孔较近的地方。
- 接上电源插座，然后将消毒柜平稳地嵌入该安装孔中。
- 撕开固定柜门的胶带，拉开柜门，用四颗橱柜安装螺钉将柜体固定在橱柜上。

■ 安装注意事项

- 本机只适用于 $220 \pm 10\%$ V/50Hz之电源，若用户所在地区电压波动太大，超出上述范围，务请加装稳压器配合使用，以延长本机之正常使用寿命。
- 消毒柜安装之后，请务必去除柜内固定碗架的塑料扎带，以防工作时引发隐患。
- 严禁将消毒柜及电源插座安装在可能受潮或容易被水淋湿的地方，电源插座必须有可靠接地。

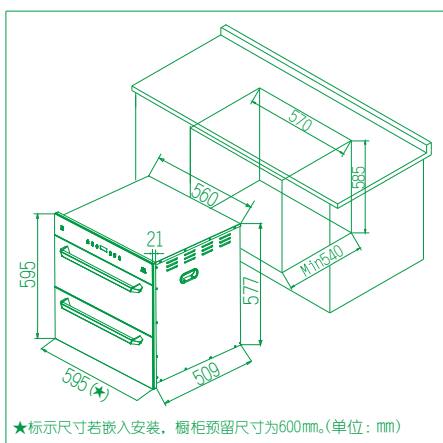

安装说明

- 普通橡胶或其它可能受臭氧影响的材料做成的护套、普通导管等(如普通橡胶材料的燃气胶管), 严禁与食具消毒柜安装在同一密闭空间内。
- 消毒柜应平稳安装在操作、保养方便且牢固的地方, 不得倾斜安置, 与燃气器具及高温明火保持安全距离15cm以上。
- 搬运时应从机体扣手或机体底部抬起, 轻搬轻放, 切不可直接拖拉柜门或把手来移动消毒柜。

使用说明

■ 建议

- 首次使用时, 在去除扎带、保护膜等所有包装材料前提下, 请先清洗干净内胆, 不放置任何餐具, 使机器在高温模式下运行一个周期, 之后再放入餐具进行使用。首次工作时, 腔内可能会有气味产生, 主要为在储存和安装时保护机器的物质蒸发产生, 属正常现象。

■ 控制及显示界面介绍

- 触摸感应操作界面, 图标周边虚线框即为控制感应区(实物无此框), 如下:

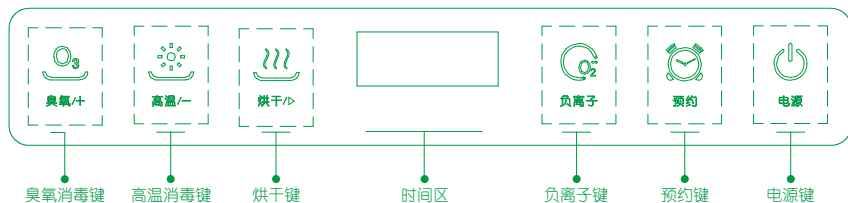

- 电源键: 开启或关闭电源。
- 预约键: 开启或关闭预约功能/设定标准时间。
- 负离子键: 开启或关闭负离子净化功能。
- 时间区: 显示标准时间、预约时间、工作状态时间。
- 臭氧消毒键: 开启或关闭臭氧消毒功能/时间递增调节。
- 高温消毒键: 开启或关闭高温消毒功能/时间递减调节。
- 烘干键: 开启或关闭烘干功能/时间调节小时与分钟切换功能。

■ 待机状态介绍

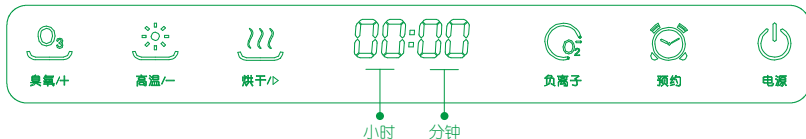





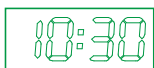
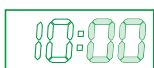
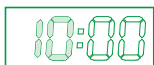
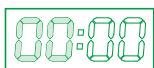

- 按电源键 $\text{\textcircled{P}}$, 所有图标点亮, 时间区显示标准时间(24制时), 进入待机状态。
- 机器首次通电, 时间区显示“00:00”, 并开始计时。
- 本机具有断电记忆功能, 在上次工作完成后未拔电源插头或插座一直保持有电的情况下, 时间区显示标准时间(延续上次设置时间), 若拔掉插头或插座断电超过10天, 时间区显示“00:00”。
- 待机状态下, 无任何操作1分钟后自动进入关机状态。

使用说明

■ 标准时间设置方法

- 示例：设定标准时间为10:30



1. 待机状态下，长按预约键，时间区“小时”数字闪烁，此时可进行“小时”设置。
2. 按1次臭氧消毒键，“小时”数值递增1(长按则连续递增)，按1次高温消毒键，“小时”数值递减1(长按则连续递减)，按此方法将“小时”调至10。
3. 时间“小时”设置完成后，按1次烘干键，时间区切换至“分钟”数字闪烁，此时可进行“分钟”设置。
4. 同“小时”设置方法，通过臭氧消毒键及高温消毒键，将“分钟”调至30。
5. 时间调整完成，停止按键操作3秒后，时间区显示设置的标准时间，设置完成。

■ 臭氧消毒

此款产品具有60分钟和90分钟两种模式。

- 60分钟臭氧模式操作方法：

1. 按电源键，进入待机状态。
2. 按一次臭氧消毒键，选择60分钟消毒模式，操控界面显示如下：



3. 停止按键操作，整机自动进入消毒、烘干、负离子净化运行模式。

- 若要选择90分钟消毒模式，则在进入待机状态下连续按两次臭氧消毒键即可。
- 两种消毒模式工作时间如下：

| 消毒模式 | 臭氧消毒 | 间停 | 烘干与负离子(两者同时) |
|-------|------|------|--------------|
| 60:00 | 60分钟 | 20分钟 | 60分钟 |
| 90:00 | 90分钟 | 20分钟 | 60分钟 |

- 建议：
1. 在食具较多或有重病患者时采用消毒时间长的工作模式。
 2. 对疑似病毒或病菌污染的食具，消毒前应彻底清洗、沥干，然后将正面平放消毒一次，再将反面平放重复消毒一次。

使用说明

■ 高温消毒

● 操作方法

1. 按电源键 ，进入待机状态。
2. 按1次高温消毒键 ，进入高温消毒运行模式，操控界面显示如下：

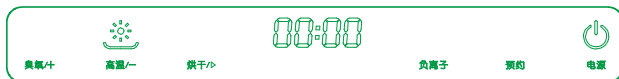

- 高温消毒运行时间由消毒柜根据实际状况智能给定。
- 注意：1. 高温消毒时，温度较高，由于各地区水质的差异，食具可能会出现变黄等现象；
2. 高温消毒结束一段时间内，柜内温度仍较高，若在此期间需拿取餐具，建议先拉开柜门，散热冷却之后再拿取，以免烫伤。
3. 消毒结束后立即拉开柜门，会有高温报警提示音，提醒您注意高温，以免烫伤。

■ 烘干

● 操作方法

1. 按电源键 ，进入待机状态。
2. 按1次烘干键 ，进入烘干运行模式，操控界面显示如下：

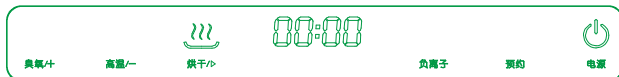

- 烘干运行时间由消毒柜根据实际状况智能给定。
- 烘干工作状态中打开柜门时，机器暂停工作并报警5声，3分钟内关上柜门则继续工作，否则返回待机状态。

■ 负离子

● 操作方法

1. 按电源键 ，进入待机状态。
2. 按1次负离子键 ，进入负离子净化运行模式，操控界面显示如下：



■ 预约功能

- 设置预约前，先确定标准时间是否正确，若否，则按“标准时间设置方法”进行调整。
- 预约功能只在待机状态下可设定（若机器正处于某一工作状态，则无法执行）。
- 本消毒柜可设定臭氧消毒、高温消毒、烘干三种模式预约。
- 操作方法

示例：当前标准时间为16:00，预约21:30进行臭氧消毒

1. 待机状态下，操控界面如下：



2. 按1次预约键，进入预约模式选择状态，操控界面如下：



3. 选择需预约的臭氧消毒键，同时，时间区“小时”数值闪烁，进入预约时间设置状态，操控界面如下：



4. 采用标准时间相同的设置方法将时间设置为21:30，如下：



5. 预约时间设置完成，停止按键操作，进入预约等待状态，时间返回标准时间，如下：



- 预约等待1分钟后，进入屏保状态，所有图标熄灭，此时可轻触任意键恢复。
- 若需查看预约时间，则在预约图标恢复点亮的状态下，轻触“预约”图标即可。

■ 功能切换、停止操作方法

- 机器正处于某一工作状态时：
 1. 长按电源键，则取消工作，进入关机状态。
 2. 长按其他功能键，则取消正执行工作，切换至所选功能设置状态。
 3. 长按所执行功能键，机器取消正执行工作，返回待机状态。

注：工作状态时进行功能停止为紧急情况下强制停机操作，请您尽量避免工作状态时功能停止，以免影响机器使用寿命或其他意外事故发生。

■ 操作说明

- 开门：拉开抽屉到最大位置时，机器有定位止卡，不能再用力拉门，以免损坏抽屉。
关门：此款产品抽屉具有缓冲吸合功能，在柜门关到一定位置时，抽屉会自动吸合复位，切不可用力推门，以免损坏抽屉。

安全使用注意事项

为了避免对使用人员及其他人员造成危害及财产损失，下列均为有关安全的重要事项，请您在使用前务必仔细阅读，并在充分理解的基础上正确使用。

电源插座必须有可靠的接地，才能通电使用，以确保安全，接地不良将可能引发触电或其他意外伤害。

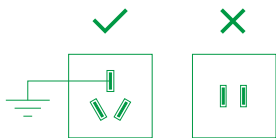

拔出电源插头时，必须手握插头的端部将其拔出，请不要手拿电源线拔插头，否则易发生触电、短路、起火等危险。

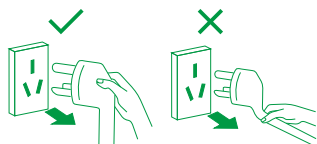

餐具上的水倒净后才能放入消毒柜内。



餐具应均匀地插入相应搁架，不可叠加。

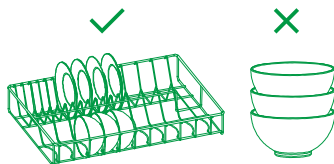

禁止把毛巾、鞋等非餐具放入消毒柜内。

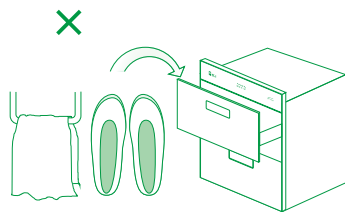

关好门后，才能使消毒柜工作，否则会有臭氧泄漏或紫外线辐射。

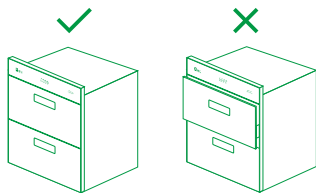

在消毒柜工作结束20分钟后才能打开柜门，以免臭氧泄漏或烫伤。

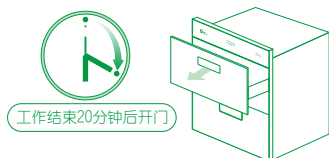

如在使用过程中发现可以不经门玻璃直接看到紫外线灯管发出的光线时，应马上停止使用，并通知专业人员进行维修。

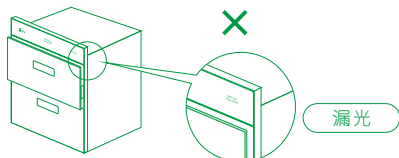

安全使用注意事项

消毒周期内，电子锁锁住柜门，严禁用力猛拉柜门，否则会损坏消毒柜。

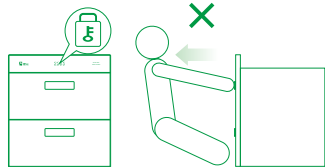

如在使用过程中发现有臭氧泄漏，应马上停止使用，由专业人员进行维修。

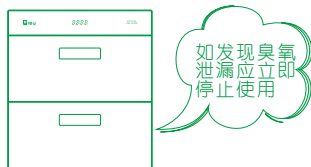

请不要让儿童自己使用，更不要放在幼儿可以触及到的地方使用，否则有可能导致烧伤、触电或其他意外伤害。

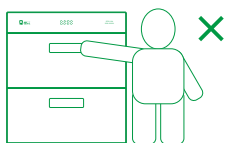

非专业人员不得擅自对本机进行拆卸或更换零件，若电源线损坏，请与当地的分公司服务中心联系，更换专用电源线。

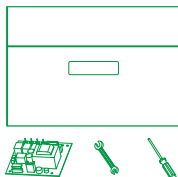

整机远离热源、煤气和酒精等易燃品。

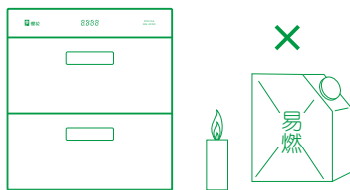

消毒柜不得超载规定重量的食具（碗架承载量 $\leq 8\text{kg}/\text{层}$ ）。

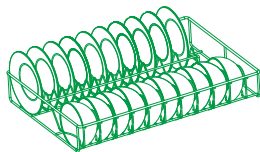

若紫外线灯管损坏，必须请专业人员更换相同功率和波长的紫外线灯管。

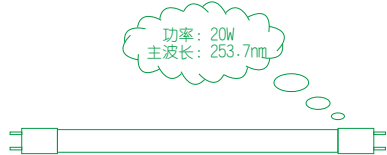

请不要将消毒柜浸泡在水中，或对其喷水、洒水，否则有短路或触电的危险。

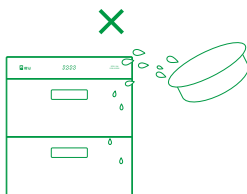

清洁时必须切断电源，注意使用中性质清洁剂，同时应使用柔软抹布擦拭，防止划伤表面。

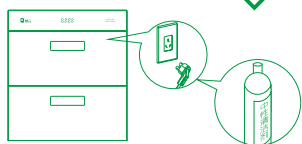

严禁把易燃不耐温的食具放入消毒柜内。

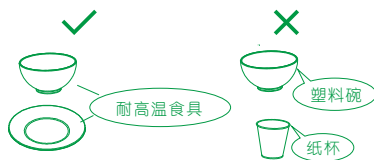

清洁保养

为延长消毒柜的使用寿命，应定期保养，保养前请先拔下电源插头（关闭电源）。

- 宜经常清洁保养，清洁时，用湿毛巾蘸少许中性合成洗涤剂，轻轻擦去柜内外污渍，再用洗净的湿毛巾擦干即可。
- 请勿使用有机溶剂（如汽油、酒精等）、硬刷等清洗。
- 清洁时，紫外线灯管、加热元件等严禁进水，否则有可能损坏零件或造成意外伤害。
- 存放食具时，建议至少2-3天开机消毒烘干一次，以防霉菌生长。
- 长期使用，柜内金属材料表面若产生色纹，可能是由餐具表面油污未清洗干净，高温挥发附着，或金属材料在高温状态下的本身特性所致，不影响使用，推荐采用柠檬酸类清洁剂进行清洁。

故障判断与处理

- 下表所列一般故障及简易处理方法：

| 故障现象 | 可能故障原因 | 处理方法 |
|---------|------------|------------|
| 操作显示屏不亮 | 未接通电源 | 检查电源插头是否插好 |
| | | 检查插座线路是否有电 |
| 紫外线灯管不亮 | 电路未接通 | 检查抽屉是否关好 |
| | 灯管脱落/未旋装到位 | 检查灯管是否旋装到位 |
| 加热灯管不亮 | 电路未接通 | 检查抽屉是否关好 |

- 当按上述方法处理后，消毒柜仍不能正常工作或存在其他故障现象，请与本公司当地售后服务中心联系维修。

配线图

■ SCQ-100D1

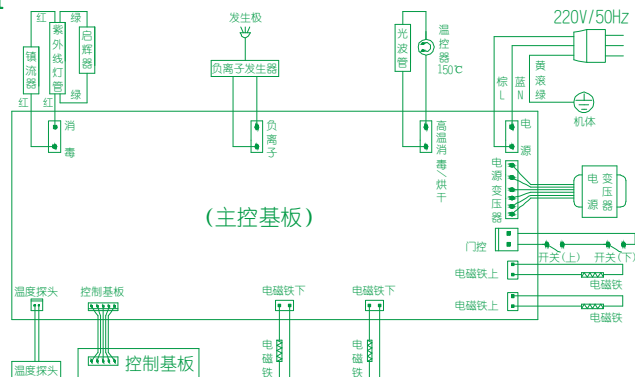

产品规格

| 项目 | 机型 | ZTD100D-1 (SCQ-100D1) |
|--------------|----|-----------------------|
| 机体尺寸 (宽×高×深) | | 595mm×595mm×530mm |
| 额定容积 | | 100L (±5%) |
| 碗架承载量 | | ≤8kg/层 |
| 机体重量 | | 34kg |
| 额定电压/频率 | | 220V ~ / 50Hz |
| 额定功率 | | 600W |
| 消毒方式 | | 臭氧 + 紫外线 |
| | | 高温消毒 |
| 烘干方式 | | 红外线加热 |
| 消毒等级 | | 二星级 |

售后服务与包修

■ 售后服务

若按故障判断与处理方法仍无法解决问题，请与当地分公司服务中心联系。

● 联系内容

1. 姓名 2. 地址 3. 联系电话 4. 故障状况 5. 机型

● 包修事宜

1. 包修期为一年。从购买开立发票日起一年内，凭购机发票，进行包修。

2. 下列情况不在包修范围内：

- A. 消费者因使用、维护、保管不当造成损坏的。
- B. 非樱花公司专业维修人员拆动造成损坏的。
- C. 发票型号与修理产品型号不符或者涂改的。
- D. 因不可抗力造成损坏的。



创想·由心开始



樱花卫厨(中国)股份有限公司

2015年09月28日出版

网址: www.sakura.com.cn

地址: 江苏省昆山市青阳南路1号

生产厂商: 宁波国普电器有限公司

电话: (0512) 57710968

传真: (0512) 57707060

生产地址: 浙江奉化市江口镇方桥

服务热线: 4001666668

Y47-1101