

DAM-P3026 模块

硬件使用说明书

 北京阿尔泰科技发展有限公司

产品研发部修订

目录

目录.....	1
第一章 产品概述.....	2
第一节、端子分布图.....	2
第二节、主要指标.....	2
第三节、结构框图.....	3
第二章 代码配置表.....	4
第一节、地址配置代码表.....	4
第二节、热电阻输入范围配置代码表.....	4
第三章 端子定义表.....	5
第四章 产品注意事项及保修.....	6
第一节、注意事项.....	6
第二节、保修.....	6

第一章 产品概述

第一节、端子分布图

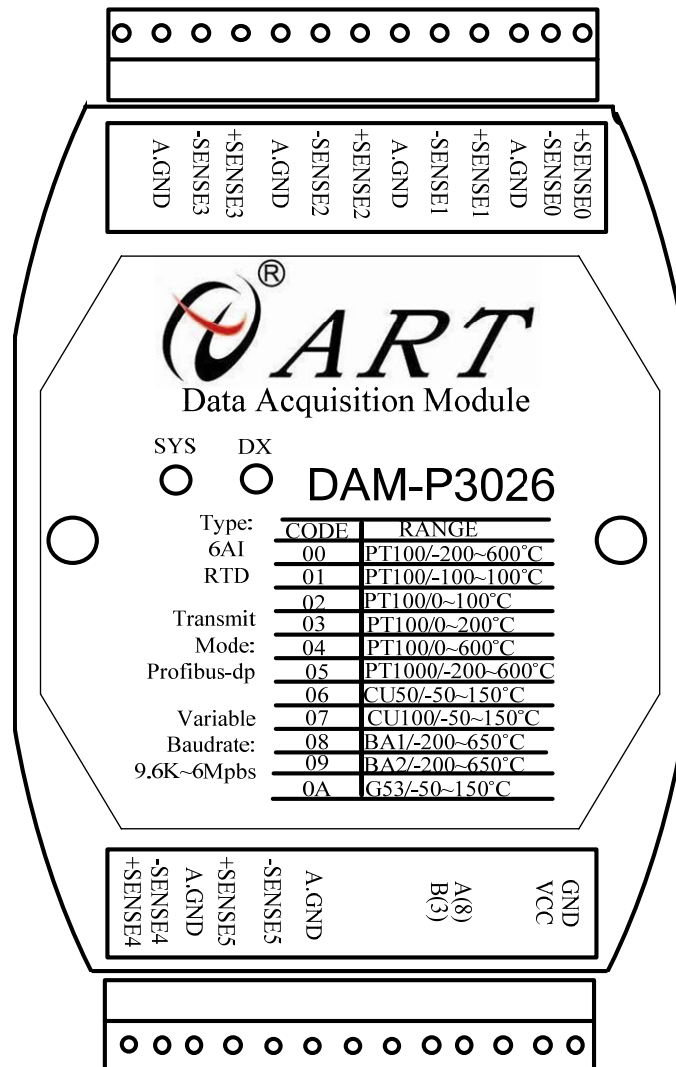

第二节、主要指标

六路热电阻输入模块：

- Profibus dp 通讯方式，支持多种组态软件、PLC 系统
- 9.6Kbps~6Mbps 波特率自适应
- 输入类型：Pt100（385）、Pt1000、Cu100，Cu50、BA1、BA2、G53
- 采样频率：10HZ
- 分辨率：16Bit
- 精度：±0.1%
- 输入连接方式：2 或 3 线
- 隔离电压：3000VDC

- 电源：未处理+10~30VDC
- 内置看门狗
- 功耗：1.1W/24VDC

第三节、结构框图

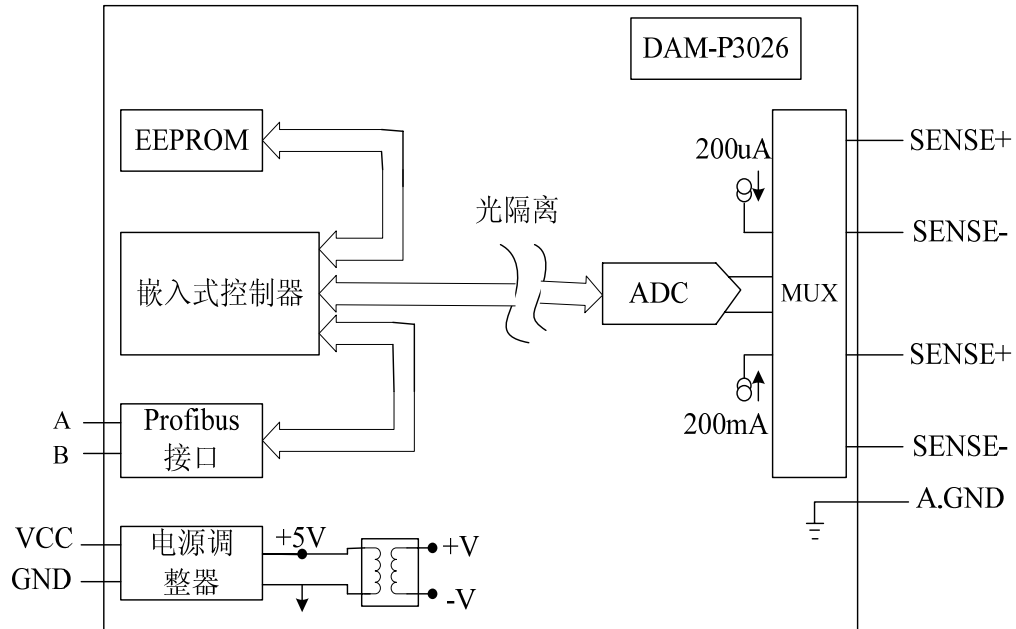

第二章 代码配置表

第一节、地址配置代码表

本模块参数设置方式主要由模块地址通过拨码开关设置。

模块地址的 8 位二进制码表示，例如：

A7 A6 A5 A4 A3 A2 A1 A0 = OFF OFF OFF OFF OFF OFF OFF OFF ， 模块地址为 0；
 A7 A6 A5 A4 A3 A2 A1 A0 = OFF OFF OFF OFF OFF OFF OFF ON ， 模块地址为 1；
 A7 A6 A5 A4 A3 A2 A1 A0 = OFF OFF OFF OFF OFF OFF ON OFF ， 模块地址为 2；

 A7 A6 A5 A4 A3 A2 A1 A0 = ON ON ON ON ON ON ON ON ， 模块地址为 255；

第二节、热电阻输入范围配置代码表

本模块和其它西门子 Profibus 产品一样，通过安装 GSD 文件后利用用户参数配置模拟量输入量程，模块的 6 通道可以独立配置量程，即有 6 个字节的用户报文。

信号类型	范围	代码
Pt100 (385)	-200℃~600℃	00
	-100℃~100℃	01
	0℃~100℃	02
	0℃~200℃	03
	0℃~600℃	04
Pt1000	-200℃~600℃	05
Cu50	-50℃~150℃	06
Cu100	-50℃~150℃	07
BA1	-200℃~650℃	08
BA2	-200℃~650℃	09
G53	-50℃~150℃	0A

第三章 端子定义表

端子	名称	说明
1	+SENSE4	通道 4 传感器信号正
2	-SENSE4	通道 4 传感器信号负
3	A. GND	模拟地
4	+SENSE5	通道 5 传感器信号正
5	-SENSE5	通道 5 传感器信号负
6	A. GND	模拟地
7		未连接
8		未连接
9	B (3)	Profibus dp 信号+
10	A (8)	Profibus dp 信号-
11		未连接
12	VCC	电源
13	GND	地
14	+SENSE0	通道 0 传感器信号正
15	-SENSE0	通道 0 传感器信号负
16	A. GND	模拟地
17	+SENSE1	通道 1 传感器信号正
18	-SENSE1	通道 1 传感器信号负
19	A. GND	模拟地
20	+SENSE2	通道 2 传感器信号正
21	-SENSE2	通道 2 传感器信号负
22	A. GND	模拟地
23	+SENSE3	通道 3 传感器信号正
24	-SENSE3	通道 3 传感器信号负
25	A. GND	模拟地
26		未连接

第四章 产品注意事项及保修

第一节、注意事项

在公司售出的产品包装中，用户将会找到这本说明书和DAM-P3026，同时还有产品质保卡。产品质保卡请用户务必妥善保存，当该产品出现问题需要维修时，请用户将产品质保卡同产品一起，寄回本公司，以便我们能最快的帮助用户解决问题。

在使用 DAM-P3026 板时，应注意 DAM-P3026 板正面的 IC 芯片不要用手去摸，防止芯片受到静电的危害。

第二节、保修

DAM-P3026自出厂之日起，两年内凡用户遵守运输，贮存和使用规则，而质量低于产品标准者公司免费维修。