

# 使用说明书



## 樱花

电蒸箱 SCE-Z3002



关注樱花，服务更便捷

感谢您使用樱花电蒸箱！

为了使您能正确使用电蒸箱并预防事故发生，请在安装及使用前仔细阅读本说明书，并妥善保存，以备查阅，也可登陆 [www.sakura.com.cn](http://www.sakura.com.cn)。

本文所示图片仅供用户参考，请以实际产品为准。  
本文所提供的信息可不经事先通知进行修改。  
樱花卫厨（中国）股份有限公司对本文内容保留解释权。

## 目录

一. 安全注意事项	1
二. 使用注意事项	3
三. 装箱清单	4
四. 结构示意图	4
五. 安装说明	5
六. 使用说明	6
七. 清洁保养	9
八. 故障判断与处理	11
九. 电气配线图	12
十. 产品规格参数	12
十一. 产品中有害物质的名称及含量	12
十二. 售后服务与包修	13

### 产品执行标准

GB 4706.1 《家用和类似用途电器的安全 第1部分：通用要求》

GB 4706.22 《家用和类似用途电器的安全 驻立式电灶、灶台、烤箱  
及类似用途器具的特殊要求》

## 一. 安全注意事项

为了避免对使用人员及其他人员造成危害及财产损失，特作如下区分及标志。  
以下均为有关安全的重要事项，敬请严格遵守，并在充分理解的基础上正确使用。

### ■ 注意、禁止内容的图标

					
小心烫伤	严格执行	需要接地	禁止	禁止触摸	禁止拆卸

### ⚠ 警告

 需要接地	电源插座必须有可靠的接地线，才能通电使用，以确保安全，接地不良将可能引发触电或其它意外伤害。	 严格执行	拔出电源插头时，必须手握插头的端部将其拔出，请不要手拿电源软线拔插头，否则易发生触电、短路、起火等危害。
 禁止	使用电源线时不得弯曲、拉伸、扭转、打结、重物扣压、夹击。	 禁止拆卸	非专业人员不得擅自对本机进行拆卸或更换零件。
 严格执行	如果电源软线损坏，为了避免危险，必须由制造商、其维修部或类似部门的专业人员更换专用电源软线。	 禁止	请不要使用松动或接触不良的电源插座，否则导致触电、短路、起火等危害。
 小心烫伤	工作结束后，打开蒸箱门时会有蒸汽喷出，不要离蒸箱太近，以免蒸汽烫伤。	 严格执行	为避免可能出现的电击，换灯前应确定器具已断开电源。
 禁止	不要使用粗糙擦洗剂或锋利的金属刮刀清洁蒸箱门的玻璃，因为它们会擦伤玻璃表面，从而导致玻璃破碎。	 禁止	请不要让儿童和行动不方便者自己使用，更不要放在幼儿可以触及到的地方使用，否则可能导致烫伤、触电和其它意外伤害。
 严格执行	如果电蒸箱出现任何故障，请立即断电停止使用。	 禁止	不要盖住内腔底部蒸汽加热盘，热量蓄积会损坏电器。
 严格执行	电源只适用于220±10%V/50Hz，若所在地区电压波动太大，请加装稳压器配合使用。	 严格执行	严禁将电蒸箱及电源插座安装在可能受潮或容易被水淋湿的地方。

⚠ 注意

 <p>器具在使用期间会发热，注意避免接触蒸箱内的发热元件。</p> <p>禁止触摸</p>	 <p>在使用时可触及部分可能会发热，儿童应远离。</p> <p>严格执行</p>
 <p>工作周期内，电子锁锁住柜门，严禁用力猛拉柜门，否则会损坏蒸箱。</p> <p>禁止</p>	 <p>请不要将电蒸箱浸泡在水中，或对其喷、洒水，否则有短路或触电的危险。</p> <p>禁止</p>
 <p>不能使用蒸汽清洁器清洁电蒸箱，因蒸汽渗入器具内会导致电击危险。</p> <p>禁止</p>	 <p>工作期间可能会有热蒸汽逸出，切勿接触通风孔。</p> <p>禁止</p>
 <p>请不要在手脚潮湿、赤脚的状态下触摸电蒸箱。</p> <p>禁止</p>	 <p>整机远离热源、煤气和酒精等易燃品。</p> <p>严格执行</p>
 <p>严禁将易燃不耐温的食具及烹饪容器放入电蒸箱内。</p> <p>禁止</p>	 <p>请勿使用电蒸箱储存任何物品。</p> <p>禁止</p>
 <p>请不要将重物放在开启的蒸箱门上。</p> <p>禁止</p>	 <p>请不要使用连接多个插头的多功能插座。</p> <p>禁止</p>
 <p>为保护我们的环境，请按照环保标准处置包装废弃物。</p> <p>严格执行</p>	 <p>整机拆除之塑料袋和包装箱放在儿童够不到的地方保存，防止儿童玩耍时窒息。</p> <p>严格执行</p>









**特别说明：**请严格按照本说明书规定使用，由于对产品不当使用造成的任何财产损失、人身损害，本公司不承担责任。

## 二. 使用注意事项

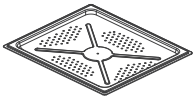
- 本产品用于家庭烹饪，不得作为其他用途或商业目的烹饪，且不适用于高原地区。
- 不要加热盛于密闭容器的食物，在加热下会增加容器内压力，可能会引起爆炸，使机器受到损伤，同时人体也会受到伤害。
- 在每次使用后，请及时清洗并擦干机器，因为冷凝后的浓缩物在长时间下可能会对机器产生腐蚀作用。
- 不要使用使电蒸箱生锈的物体，这样会损伤您的电蒸箱。
- 不要将任何东西放在蒸箱内胆底部，更不要用铝箔盖住蒸箱内胆底部，热量的蓄积会损坏蒸箱。
- 不要将潮湿的食物长期存放在蒸箱内，它可能导致蒸箱内产生异味及腐蚀。
- 禁止使用去除矿物质的水。
- 电蒸箱不使用时，请确认其处于关闭状态。
- 将烹饪容器从蒸箱中取出时，应当使用器皿叉或戴上隔热手套，以避免高温烫伤。
- 电蒸箱不可作为玩具被儿童使用。
- 在除锈时，尽量采用柠檬酸除锈剂，不要采用醋，这样会损伤电蒸箱。
- 打开拉门时，请勿触摸拉门的铰链、边沿及角落，这样可能会产生机械创伤。
- 烹饪食物过程中，请不要频繁打开蒸箱柜门。
- 烹饪食物时，请小心操作，不要将食物的容器侧倾而使积液流出或食物流出。
- 烹饪食物结束后，打开柜门可能会有大量蒸汽溢出，请小心瞬间大量蒸汽喷到身体部位，防止烫伤。

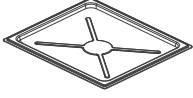
### 三. 装箱清单

为保证您顺利、正确的安装与使用，请您在开箱后逐一检查以下附件是否齐全。

附件名称、形状	数量	附件名称、形状	数量	附件名称、形状	数量
 使用说明书	1	 樱花服务中心明细表 (保修卡)	1	 菜谱	1
 蒸盘	1	 蒸架	1	 接油盘	1
 吸水球	1	 吸水海绵	1	 水箱O型密封圈	1
 橱柜螺钉	2				

### 四. 结构示意图

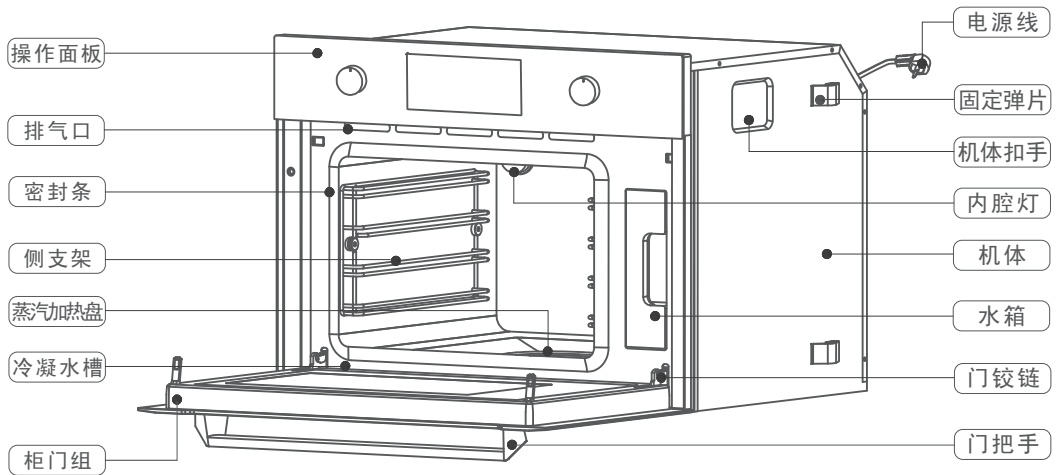

## 五. 安装说明

### ■ 安装注意事项

- 电蒸箱为嵌入安装于橱柜内，橱柜孔的底板必须能承受60kg以上的重量。
- 安装电蒸箱的橱柜材料(木材、粘合剂)必须耐温90℃以上。
- 电蒸箱应平稳安装在操作、保养方便且牢固的地方，不得倾斜安装。
- 必须在电蒸箱前留有80cm以上的操作空间。
- 搬运放置时应从机体扣手或机体底部抬起，轻搬轻放，切不可直接拖拉来移动电蒸箱。
- 此机型机体左右两侧设计有固定弹片，适用橱柜标准开孔宽度尺寸范围：560mm-568mm，若橱柜开孔尺寸符合标准范围时，则蒸箱直接推入橱柜即可固定；若不符合（拉动柜门时，机器有松动），则使用随机附件包中两颗螺钉将机器与橱柜锁合固定，如下图。

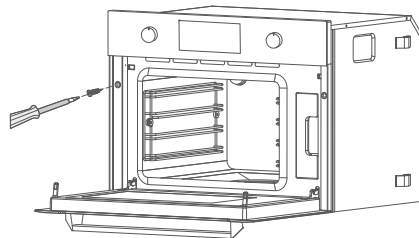
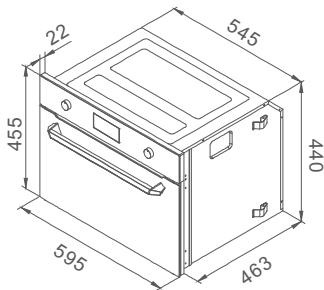

- 安装开孔尺寸(单位:mm)如下:

半嵌式安装 宽(A)=560,高(B)=450,深(C)=550	全嵌式安装 宽(A)=600,高(B)=460,深(C)=550

## 六. 使用说明

### ■ 操作面板

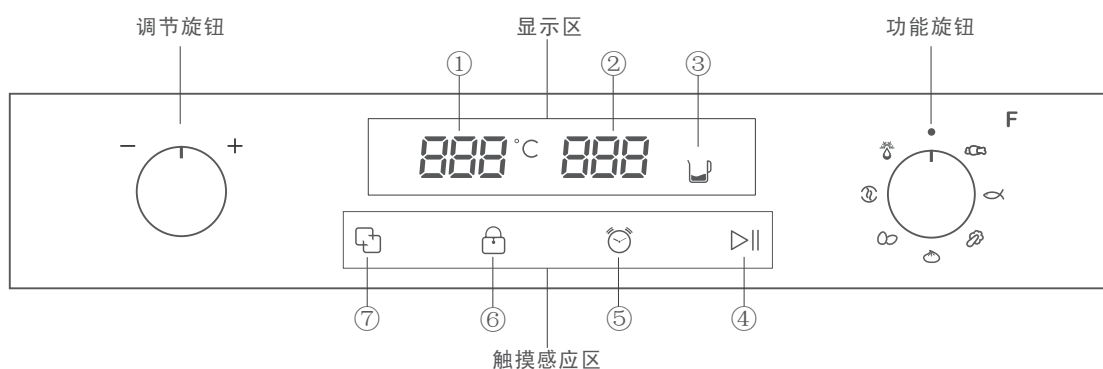

①	温度显示区	②	时间显示区	③	缺水报警图标	④	启动/暂停键
⑤	预约键	⑥	解锁/内腔灯键	⑦	切换键		

### ■ 含义说明

- 功能旋钮：工作模式的选择。
- 调节旋钮：可对时间、温度及预约时间进行调整，默认对时间进行调整。
- 启动/暂停键：启动工作及暂停工作。
- 预约键：设置预约时间。
- 解锁/内腔灯键：门锁及内腔灯的开关。
- 切换键：切换设置温度与时间。

### ■ 功能模式

模式图标							
图标名称	肉类	鱼类	蔬菜	面食	蛋类	保温	解冻
默认温度(°C)	100	85	95	100	95	—	55
默认时间(min)	25	18	12	20	15	90	20
温度范围(°C)	30-100	30-100	30-100	30-100	30-100	—	30-60
时间范围(min)	1-90	1-90	1-90	1-90	1-90	1-90	1-90

注：保温模式下,通过调节旋钮可对时间进行调整。



## ■使用前注意事项

- 首次使用前，请先拆除蒸具附件包装，取出蒸盘、蒸架、接油盘，再用软布彻底清洗蒸具附件，之后分层放置蒸箱内，将功能旋钮旋至肉类模式“🐷”，以默认时间及温度进行空蒸工作，主要对供水管路、蒸汽加热盘、内腔、蒸具附件进行加热清洁。
- 水箱注水请不要超过最高水位（MAX）的刻度标识。
- 水箱不得注入热开水，否则会损坏水箱。
- 水箱注满水并擦干外部水珠后用力推入蒸箱右侧水箱座内，蒸箱才能正常工作。
- 烹饪食物容器不要放置过满或过量，应让蒸汽有更多空间渗透，否则蒸汽无法全面发挥作用，影响烹饪。
- 各模式默认温度及时间仅作参考，可根据烹饪原料的特点，适当调整合适的温度及时间。
- 如果烹饪食物直接放置在有孔烹饪容器或蒸盘、蒸架上时，请在蒸箱侧支架底层（第一层）位置插入接油盘，接住滴流的液体，尽量避免油渍及其他脏污等掉落蒸发盘内，以免损坏机器。

## ■操作方法

- 开机：将功能旋钮旋至任意模式位置时，进入开机并处于待机状态。
- 待机：待机状态下，显示屏显示该模式的默认温度与时间，无任何操作1分钟后进入屏保状态。
- 屏保：屏保状态时，显示屏及按键图标均熄灭，之后可轻触任意按键图标或旋转功能旋钮，均可返回待机状态。
- 关机：将功能旋钮旋至初始位置“●”时，则进入关机状态。

## ●烹饪食物操作(示例选择面食“🍞”烹饪模式)

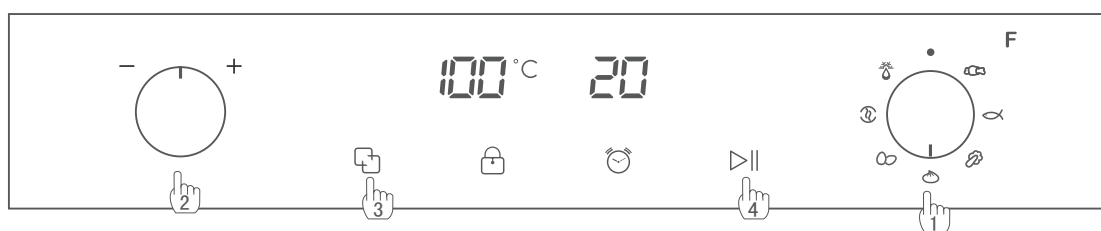

- 第1步：将“功能旋钮”旋至面食模式的对应图标位置，此时显示屏显示该模式的默认温度及时间；
- 第2步：若需调整时间，则通过“调节旋钮”进行调整，右旋数值递增，左旋数值递减；
- 第3步：若需调整温度，则轻触“切换”键图标，则温度数值闪烁，通过“调节旋钮”进行调整，右旋数值递增，左旋数值递减；
- 第4步：时间、温度设定完成后，轻触“启动/暂停”键进入工作，8秒后门锁上锁自动锁住拉门，当内腔的温度达到设定温度值时，时间数值开始倒计时。

第5步：工作结束后，显示屏闪烁显示“END”且机器发出提示音，之后返回待机状态，无任何操作1分钟后进入屏保状态。

备注说明：

1. 若无需调整默认温度及时间值，则跳过第2步和第3步。
2. 工作过程中旋转“调节旋钮”可对时间进行调整，之后点击切换键图标，可对温度进行调整，调整完成后停止操作即可，程序会自动确认。

### ● 预约功能操作(示例预约4小时后进行面食“🍜”烹饪模式)

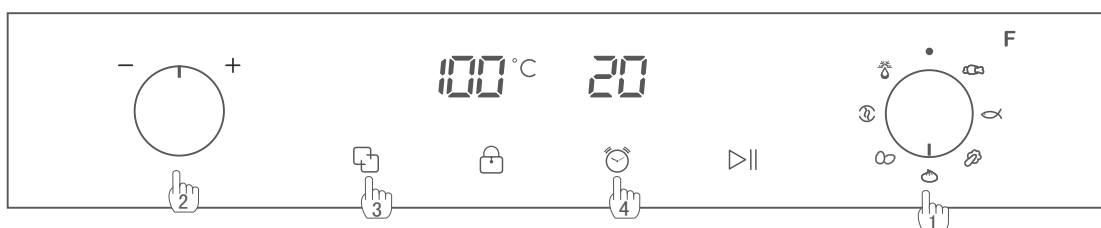

第1步：将“功能旋钮”旋至面食模式的对应图标位置，此时显示屏显示该模式的默认温度及时间；

第2步：若需调整时间，则通过“调节旋钮”进行调整，右旋数值递增，左旋数值递减；

第3步：若需调整温度，则轻触“切换”键图标，则温度数值闪烁，通过“调节旋钮”进行调整，右旋数值递增，左旋数值递减；

第4步：时间、温度设定完成后，轻触“预约”键，显示屏显示“0h”，“启动/暂停”键图标闪烁，提醒您确认；

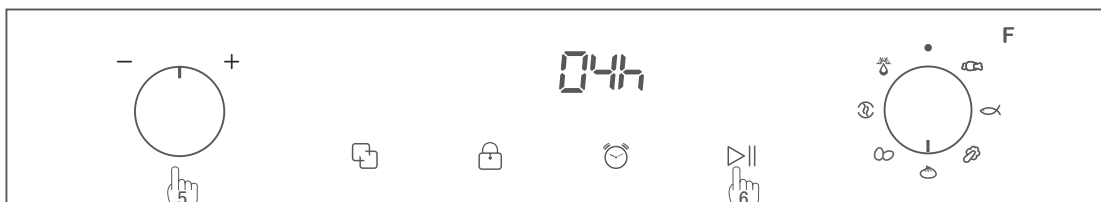







第5步：旋转“调节旋钮”将时间数值调整为“04h”；

第6步：点击“启动/暂停”键，进入预约等待状态，4小时后机器开始工作。

备注说明：

1. 若无需调整默认温度及时间值，则跳过第2步和第3步。
2. 预约等待过程中，轻触“启动/暂停”键图标，则可通过调节旋钮对时间进行调整，调整完成后再次点击“启动/暂停”键图标，继续进入预约等待状态。
3. 若需取消预约，则长按“预约”图标返回待机状态，或将“功能旋钮”旋至初始位置“●”进行关机。
4. 预约等待过程中，门锁处于上锁状态，若需打开门，则长按锁键“🔒”或轻触“启动/暂停”键。

## ■ 附加功能

功能名称	功能说明
风机降温排汽功能	蒸箱工作结束后，风机会延时运转10分钟。
缺水报警功能	未放置水箱或水箱中水低于最低水位时，1分钟后显示屏缺水报警图标“  ”闪烁并报警10声，5分钟内未加水则返回待机状态。 工作过程中，水箱中的水低于最低水位时，显示屏缺水报警图标“  ”闪烁并报警10声，5分钟内水箱加满水关上拉门则继续工作，如未加水则自动返回待机状态。
内腔灯点亮功能	工作过程中，点击锁键“  ”1次。
解锁功能	工作过程中，长按锁键“  ”2秒。
暂停工作	工作过程中，点击“启动/暂停”键“  ”1次，机器暂停工作10分钟；暂停过程中，再次点击此按键，则继续工作；若10分钟内无操作，则返回待机状态； 暂停状态下，机器停止工作，显示屏暂停倒计时，若需打开柜门，则长按锁键“  ”2秒；
开门报警提示	工作过程中，解锁打开拉门，系统暂停工作，显示屏闪烁显示字符“ <i>door</i> ”并报警10声，5分钟内关上拉门则继续工作，如未关上拉门则自动返回待机状态。

## 七. 清洁保养

为延长电蒸箱的使用寿命，应定期清洁保养，清洁保养前确保机器切断电源。

- 蒸箱烹饪结束后，请等器具冷却后再进行清洁。
- 宜经常清洁保养，注意使用中性和清洁剂，同时应使用柔软抹布擦洗，防止划伤表面。
- 忌使用有机溶剂(如汽油、酒精等)及强酸、强碱、强氧化性溶剂(如洗衣粉、去污粉等)，这样会导致机器变色、表面漆裂。
- 切勿使用硬刷、钢丝刷、金属硬物清洁刮擦，以免刮花表面。
- 每次烹饪结束并冷却后，请清理擦干内胆、柜门内侧、蒸汽加热盘、蒸盘、侧支架、冷凝水槽。
- 因各地区水质的差异，蒸汽加热盘使用一段时间后可能会出现水垢，请使用除垢剂定期清除水垢。
- 每次烹饪结束后，请将水箱中剩余水倒净，避免积聚冷凝物在机体内。
- 如果长时间不再使用，则应断开电源并将蒸箱彻底清洗干净，避免产生异味。

### ■ 清洁蒸箱柜门

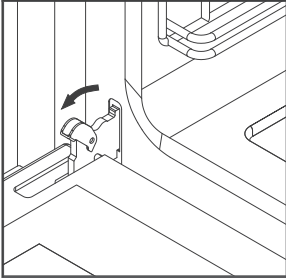
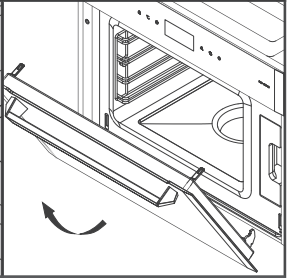
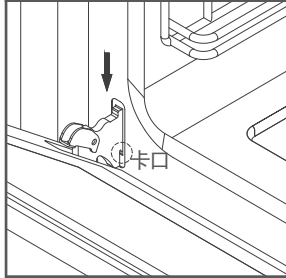
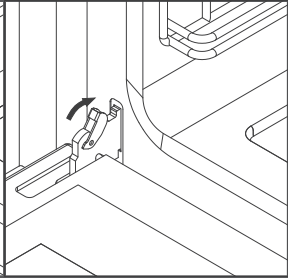
拆卸蒸箱柜门		安装蒸箱柜门	
第1步：完全打开蒸箱柜门； 第2步：将柜门左右两侧铰链锁止片分别完全掰开(图A)； 第3步：用双手握住柜门左右两侧，将柜门关小一点并向上提动，然后拉出(图B)。		第1步：将柜门铰链底部卡口对准插入左右两侧的支架槽中(图C)； 第2步：完全打开蒸箱柜门； 第3步：再将柜门左右两侧铰链锁止片分别完全掰合(图D)。 第4步：关上蒸箱柜门。	
			
图A	图B	图C	图D

### ■ 清洁内腔侧支架

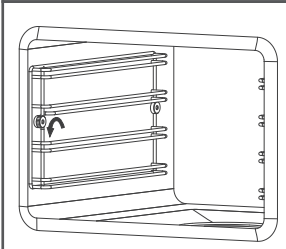
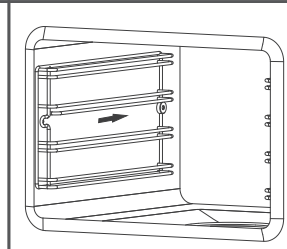
拆卸内腔侧支架		
		第1步：完全打开蒸箱柜门； 第2步：用手逆向拧动侧支架前固定螺母并取下(图A)； 第3步：用手握住侧支架向后推动，直至侧支架固定凹口脱离后固定柱，然后从侧面将侧支架取出(图B)。
图A	图B	

安装内腔侧支架时请注意左右方向

### ■ 清洁拉门冷凝水槽

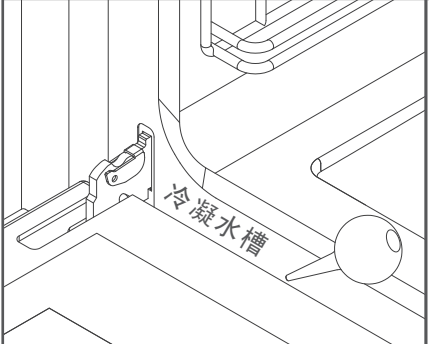
	方法一： 第1步：完全打开蒸箱柜门； 第2步：用随机附件包中吸水球或棉布吸干积水。  方法二： 取下柜门，用随机附件包中吸水球或棉布对水槽进行清理。
---	---

## 八. 故障判断与处理

故障现象	原因分析	处理方法
显示E-1	温度传感器故障	断开电源，联系售后服务中心
显示E-3	蒸汽加热盘故障	断开电源，联系售后服务中心
显示E-4	控制基板和主控基板通讯错误	断开电源，联系售后服务中心
显示 dar	原因1: 柜门打开未关闭	关上蒸箱柜门
	原因2: 门控开关故障	断开电源，联系售后服务中心
指示图标  闪烁	原因1: 水箱缺水	取出水箱加注水
	原因2: 水箱未推入到位	将水箱重新推到位
	原因3: 电磁阀故障	断开电源，联系售后服务中心
机器无工作反应	原因1: 未接通电源	将电源线插头插入电源插座
	原因2: 电源插座没电	联系资质电工检测
	原因3: 控制系统连接线未连接	断开电源，联系售后服务中心
	原因4: 控制系统故障	
水箱有水但蒸汽加热盘不加水干烧	原因1: 水位感应器故障	断开电源，联系售后服务中心
	原因2: 供水管积水堵塞或折压变形	
	原因3: 加热盘底部传感器故障	
机器漏水	原因1: 柜门导流槽冷凝水过满溢出	用吸水球或棉布吸出清理
	原因2: 水箱O型密封圈破裂	更换随机附件包中水箱O型密封圈
	原因3: 蒸汽加热盘密封不严	断开电源，联系售后服务中心
	原因4: 供水管破裂	
	原因5: 柜门密封不严	
机器工作时仍可打开柜门	原因1: 门锁故障	断开电源，联系售后服务中心
	原因2: 锁钩故障	
	原因3: 控制系统故障	

## 九. 电气配线图

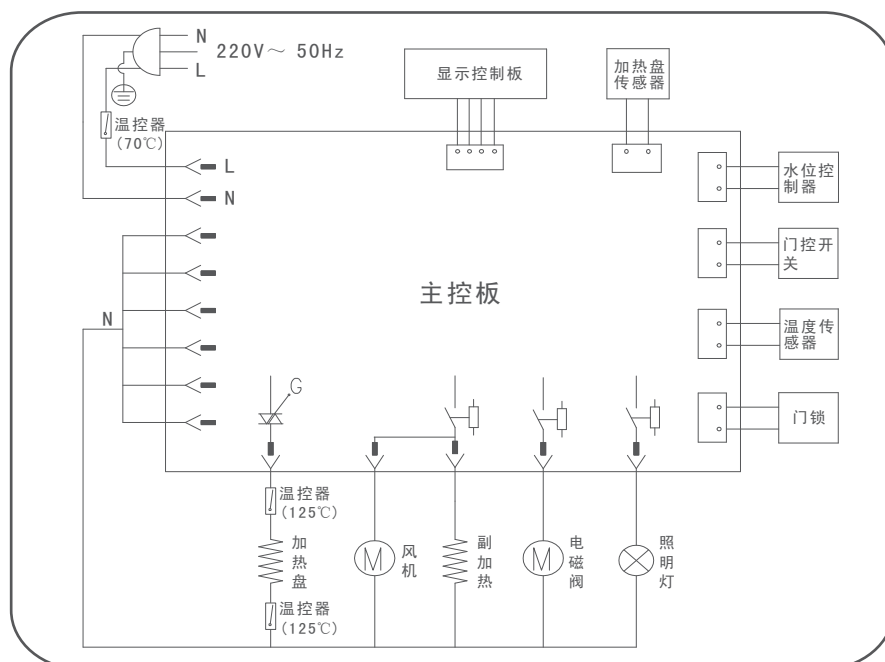

## 十. 产品规格参数

产品型号	SCE-Z3002
机体尺寸(宽x高x深)	595mmx455mmx485mm
额定电压	220V~
额定频率	50Hz
额定功率	1750W
额定容积	30L
加热方式	高温蒸汽
温控范围	30°C-100°C
机体重量	23kg

## 十一、产品中有害物质的名称及含量

- 根据国家《电器电子产品有害物质限制使用管理办法》，列出以下本产品可能包含的有害物质的名称和含量。

部件名称	有害物质					
	铅 (Pb)	汞 (Hg)	镉 (Cd)	六价铬 (Cr(VI))	多溴联苯 (PBB)	多溴二苯醚 (PBDE)
金属结构件	○	○	○	×	○	○
橡塑件	○	○	○	○	○	○
电子电器件	×	○	×	×	×	×
包装印刷材料	○	○	○	○	○	○
玻璃材料	○	○	○	○	○	○
紧固件	○	○	○	×	○	○

本表格根据SJ/T 11364编制。

○:表示该有害物质在该部位所有均质材料中的含量均在GB/T26572规定的限量要求以下。

×:表示该有害物质至少在该部位的某一均质材料中的含量超出GB/T26572规定限量要求。

备注:所含有的非环保类物质或元素皆由于技术和工艺水平限制,暂无法实现非环保类物质或元素的完全替代或减量化,但我们一直在为改善此项目而努力。



本产品环保使用期限为15年,只有在本产品说明书所述的正常情况下使用时,环保使用年限才有效。

#### 产品回收处理提示性说明

依照国家《废弃电器电子产品回收处理条例》的有关规定,当产品超过使用年限、用户不再需要此产品或经过维修无法正常工作时,不应随意丢弃,请交由具有废弃电器电子产品处理资格的企业进行回收处理。

## 十二. 售后服务与包修

若按故障判断与处理方法仍无法解决问题,请与当地分公司联系。

●联系内容: 1.姓名 2.地址 3.联系电话 4.故障状况 5.机型

●包修事宜:

1.整机包修期为一年。从购买开立发票日起一年内,凭购机发票,进行包修。

2.下列情况不在包修范围内:

- A. 消费者因使用、维护、保管不当造成损坏的。
- B. 非樱花公司专业维修人员拆动造成损坏的。
- C. 发票型号与修理产品型号不符或者涂改的。
- D. 因不可抗力造成损坏的。

●联系方式

地址: 江苏省昆山市青阳南路1号

服务专线: 400-166-66668

传真: 0512-57707060

网址: [www.sakura.com.cn](http://www.sakura.com.cn)

电话: 0512-57710968

邮编: 215300



櫻花

櫻花衛廚(中國)股份有限公司

2017年03月10日出版

Y47-1185