

佛山市南海区桂城街道政府采购

招标文件

采购项目编号：FS2018(NH01)XZ0028

项目名称：南海外国语学校综合家具采购

佛山市南海外国语学校

广东华伦招标有限公司

二〇一八年六月

目 录

第一部分 投标邀请函.....	2
第二部分 采购项目内容.....	6
第三部分 投标人须知.....	23
第四部分 合同书格式.....	40
第五部分 投标文件格式.....	49
一、自查表.....	52
二、资格性文件.....	54
三、商务部分.....	65
四、技术部分.....	71
五、价格部分.....	76
附：评标文件.....	79

第一部分 投标邀请函

第一部分 投标邀请函

广东华伦招标有限公司受佛山市南海外国语学校（以下简称“采购人”）的委托，就以下项目进行公开招标，本项目采购本国产品，详情请参见招标文件。现诚邀合格的供应商参加投标，现将该项目采购文件（FS2018(NH01)XZ0028）进行公示，公示期为五个工作日。

依据《广东省实施〈政府采购法〉办法》第三十五条规定，现将本项目采购文件在广东省政府采购网（www.gdgp.gov.cn）等网站进行公示，由投标人自行下载，公示期为自采购文件公示之日起五个工作日，供应商认为采购文件的内容损害其权益的，可以在公示期间或者自满之日起七个工作日内以书面形式向我公司反映。

一、采购项目编号：FS2018(NH01)XZ0028

二、采购项目名称：南海外国语学校综合家具采购

三、采购设备内容：

名称	数量	采购预算 (人民币：元)	交货期
南海外国语学校综合家具采购	1批	¥5,918,000.00元	签订合同生效并接到采购人进场书面通知后,中标人20天内完成全部货物交货、安装、调试和验收合格。

四、本项目作为一个整体，投标人必须对本项目整体进行投标，不得拆分。

五、资金来源：自筹资金。

六、供应商资格要求：

1. 具备《政府采购法》第二十二条规定的条件；
2. 是中华人民共和国境内注册的、具有独立民事责任的法人或其他组织；
3. 供应商未被列入“信用中国”网站(www.creditchina.gov.cn)“记录失信被执行人或重大税收违法案件当事人名单或政府采购严重违法失信行为”记录名单；不处于中国政府采购网(www.ccgp.gov.cn)“政府采购严重违法失信行为信息记录”中的禁止参加政府采购活动期间；提供“信用中国”网站(www.creditchina.gov.cn)以及中国政府采购网(www.ccgp.gov.cn)查询结果网页打印件，如相关失信记录已失效，供应商需提供相关证明资料；（以采购代理机构于投标截止日当天在“信用中国”网站及中国政府采购网查询结果为准）；
4. 本项目不接受联合体投标。

请供应商须凭营业执照副本及上述相关资质证书的复印件（加盖公章）到佛山市南海区桂城街道公共资源交易所获取招标文件。

七、获取招标文件的方法：

1. 获取招标文件的时间：2018年6月25日~2018年6月29日每天上午8:30~12:00，下午14:30~17:30（北京时间，法定节假日除外）。
2. 获取招标文件地点：佛山市南海区桂城街道公共资源交易所
3. 招标文件工本费：人民币300.00元/套，文件一经售出，概不退还。
4. 获取招标文件方式：现场报名或通过转账支付购买
5. 供应商须先到佛山市南海区桂城街道公共资源交易所审核报名资料，然后到银行缴款，缴款后凭银行收款回执原件到佛山市南海区桂城街道公共资源交易所领取招标文件。银行缴款单需注明以下资料：

①收款人户名：**广东华伦招标有限公司**

②收款人账号：**7443400182600049783**

③收款人开户行：**中信银行广州北京路支行**

④款项来源：项目编号：FS2018(NH01)XZ0028

6. 本公司只接受通过以上方式正式获取招标文件的供应商报名。

十、投标活动实施时间和地点，联系人及联系方式：

1. 投标响应文件递交时间：2018年7月13日上午9:00-9:30（北京时间）
2. 投标响应文件递交截止时间：2018年7月13日上午9:30（北京时间）
3. 地点：佛山市南海区桂城街道公共资源交易所
4. 地址：佛山市南海区桂城街道南港路8号行政服务中心大楼五楼公共资源交易所

十一、采购人、采购代理机构的名称、地址和联系方式：

（一）采购人：

1. 采购人名称：佛山市南海外国语学校
2. 采购人地址：佛山市南海区三山新城魁奇路东延线
3. 采购人联系方式：

项目联系人：朱老师

联系电话：0757-81276053

（二）采购代理机构：

1. 采购代理机构名称：广东华伦招标有限公司
2. 采购代理机构地址：广州市广仁路1号广仁大厦六楼
3. 采购代理机构联系方式：

项目联系人：黄小姐、黄先生

联系电话：020-83172166

财务联系人：李小姐

联系电话：020-83172105

传真电话：020-83172223

电子邮箱：gdhlzb@163.com

中标结果公示网站：

中国采购与招标网 <http://www.chinabidding.com.cn>

中国政府采购网 <http://www.ccgp.gov.cn>

中国财经报网 <http://www.cfen.com.cn/web/meyw/zbgg.htm>

佛山市政府采购网 <http://foshan.gdgpo.com>

南海一点通 <http://www.nanhai.gov.cn/jyh/ggzy/index.html>

广东华伦招标有限公司网 <http://www.gdhualun.com.cn>

第二部分 采购项目内容

第二部分 采购项目内容

一、供应商资格要求：

1. 具备《政府采购法》第二十二条规定的条件；
2. 是中华人民共和国境内注册的、具有独立民事责任的法人或其他组织；
3. 供应商未被列入“信用中国”网站(www.creditchina.gov.cn)“记录失信被执行人或重大税收违法案件当事人名单或政府采购严重违法失信行为”记录名单；不处于中国政府采购网(www.ccgp.gov.cn)“政府采购严重违法失信行为信息记录”中的禁止参加政府采购活动期间；提供“信用中国”网站（www.creditchina.gov.cn）以及中国政府采购网(www.ccgp.gov.cn)查询结果网页打印件，如相关失信记录已失效，供应商需提供相关证明资料；（以采购代理机构于投标截止日当天在“信用中国”网站及中国政府采购网查询结果为准）；
4. 本项目不接受联合体投标。

二、采购项目内容：

名称	数量	采购预算 (人民币：元)	交货期
南海外国语学校综合家具采购	1批	¥5,918,000.00元	签订合同生效并接到采购人进场书面通知后,中标人 20 天内完成全部货物交货、安装、调试和验收合格。

三、采购项目技术规格、参数及要求：

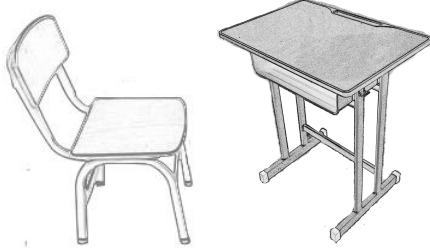
序号	货物名称	数量	规格尺寸 (单位：mm)	详细参数	图片（仅供参考）
一、学生用家具设备					
1	小学1年级课桌椅	269套	桌子：600×450×640 椅子：375×375×650 (座面高360)	(一) 主体材料要求： (1) 课桌的直脚金属管件采用双柱椭圆形管，管壁公称厚度均不小于 1.5mm； (2) 底脚直方采用椭圆形铁管，管壁公称厚度均不小于 1.5mm； (3) 横方采用椭圆形铁管，管壁公称厚度均不小于 1.5mm； (4) 书斗底方采用圆形铁管及方形铁管，管壁公称厚度均不小于 1.2mm；	
2	小学2-4年级课桌椅	207套	桌子：600×450×670 椅子：375×375×690 (座面高380)		

序号	货物名称	数量	规格尺寸 (单位: mm)	详细参数	图片 (仅供参考)
3	小学5-6年级课桌椅	261套	桌子: 600×450×700 椅子: 380×375 × 720 (座面高400)	(5) 课椅的金属管件采用的圆形铁管, 管壁公称厚度均不小于 1.5mm 管材 (6) 课桌的课斗需一次形成, 无焊接。 (7) 课桌双面挂钩采用卡口式挂勾	
4	初中7-8年级课桌椅	120套	桌子: 600×450×730 椅子: 380×375 × 750 (座面高420)	(二) 木制件要求: (1) 桌面主体采用公称厚度 18mm, 规格对应各年级课桌尺寸, 面板材料为白橡木贴防火板, 注塑封边, 前面封鸭嘴边, 带笔槽。 (2) 椅面主体采用公称厚度 18mm, 规格对应各年级课椅尺寸, 面板材料为白橡木贴防火板, 注塑封边。	
5	初中9年级课桌椅	248套	桌子: 600×450×760 椅子: 380×375 × 780 (座面高440)	(3) 靠背面主体采用公称厚度 18mm, 规格对应各年级课椅尺寸, 面板材料为白橡木贴防火板, 注塑封边。 (三) 其他要求: 颜色为蓝色 桌脚和椅脚脚套采用厚度是 2mm 的橡胶或塑料制作。桌脚和椅脚脚套的厚度相同。 (四) 课桌国标要求: 所投课桌设备需 GB/T 3325-2017《金属家具通用技术条件》标准; QB/T 4071-2010《课桌椅》标准; GB 18584-2001《室内装饰装修材料 木家具中有害物质限量》要求;《学校课桌椅功能尺寸》标准 (GB/T 3976-2014); 需提供在 2018 年通过 CMA 认证的产品质量监督检验机构出具的符合国家标准的【小学 5-6 年级课桌】成品合格检验报告, 不提供不得分, 并现场提交原件核查。	

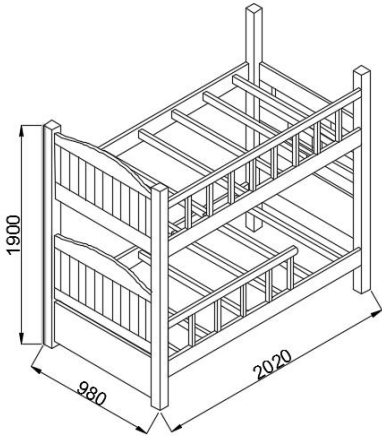
序号	货物名称	数量	规格尺寸 (单位：mm)	详细参数	图片（仅供参考）
6	小学部小学生 双层实木睡床 (2人位)	352套	2020 × 980 × 1900	<p>(1) 结构：上下铺，双层床立柱 采用 70×70mm 实木方(4 根)，床横梁 27×47mm (10 根)，实木方，床母 24×118mm (4 根) 实木方；</p> <p>(2) 护栏：采用 24×55mm 实木方，护栏立柱采用宽 22×55mm 实木方，上护栏高 350mm；下护栏高 250mm，▲护栏间隙需加密，保证学生安全</p> <p>(3) 材质：床采用优质桦木实木方，所有木材要求经过烘干、杀虫处理、不开裂、不变形、无死节。</p> <p>(4) 油漆：须采用无毒、无铅、无苯一体材料的环保家具本色清漆，涂层平整光滑，光泽柔和。</p> <p>(5) 工艺要求：床的外表面和内表面以及学生手指可触及的隐蔽处，均不得有锐利尖锐，所有接触人体的边棱均应倒圆角。木材含水率：家具用木材应经干燥处理，木材含水率符合使用地区年平均平衡含水率</p> <p>(6) 下床上床沿离地面高度为 420mm；下床下床沿离地面高度为 300mm</p> <p>(7) 其他要求：木床立柱顶端需开孔，以便安装蚊帐架。</p> <p>(8) GB/T 3324-2017《木家具通用技术条件》；GB 18584-2001《室内装饰装修材料 木家具中有害物质限量》要求，需提供在 2018 年通过 CMA 认证的产品质量监督检验机构出具的符合国家标准的【双层实木睡床(2人位)】成品合格检验报告，不提供不得分，并现场提交原件核查。</p>	

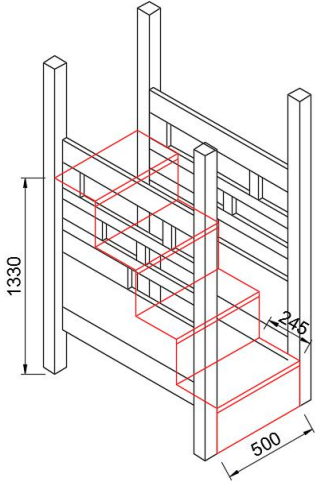
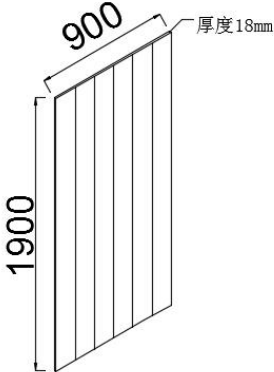
序号	货物名称	数量	规格尺寸 (单位: mm)	详细参数	图片 (仅供参考)
7	小学部小学生双层实木睡床连接步梯	176个	500×245×275, 总高1330 步梯高度需根据木床总高度制作	<p>(1) 结构：连接左右两套小学部小学生双层实木睡床，四级步梯</p> <p>(2) 材质：步梯采用优质桦木；所有木材要求经过烘干、杀虫处理、不开裂、不变形、无死节。</p> <p>(3) 油漆：须采用无毒、无铅、无苯一体材料的环保家具本色清漆，涂层平整光滑，光泽柔和。</p> <p>(4) 工艺要求：主要尺寸及尺寸公差、外观应符合《中华人民共和国木制家具标准》中规定的涂层、漆膜，不含有过量的有毒物质。步梯的外表面和内表面以及学生手指可触及的隐蔽处，均不得有锐利尖锐，所有接触人体的边棱均应倒圆角。木材含水率：家具用木材应经干燥处理，木材含水率符合使用地区年平均平衡率</p> <p>(6) 步梯设计符合小学生使用，保证学生安全</p>	
8	小学部小学生实木床板	704张	1900 × 900 × 厚 18	<p>(1) 材质：杉木</p> <p>(2) 符合 GB 18584-2001《室内装饰装修材料 木家具中有害物质限量》要求，需提供在 2018 年通过 CMA 认证的产品质量监督检验机构出具的符合国家标准的【实木床板】成品合格检验报告，不提供不得分，并现场提交原件核查。</p>	

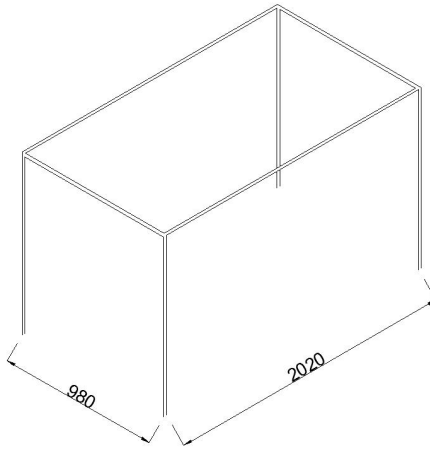
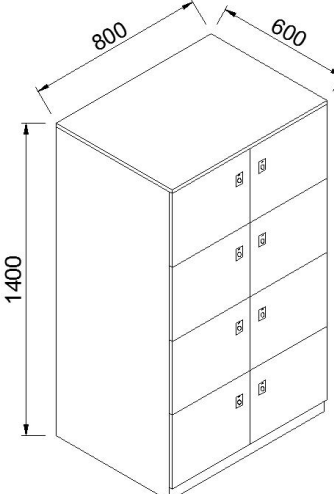
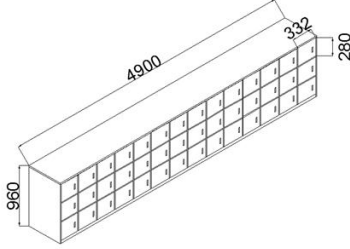
序号	货物名称	数量	规格尺寸 (单位: mm)	详细参数	图片 (仅供参考)
9	小学部小学生双层实木床睡床上床蚊帐架	352张	长 2020×宽 980 高度根据现场制作	<p>(1) 材质：304#不锈钢，厚度≥1.0mm，直径 25mm，根据小学部小学生双层实木床睡床上床定制。</p> <p>(2) 工艺要求：所有学生可接触面均不得有锐利尖锐。</p>	
10	小学部学生宿舍用木柜	176个	800×600×1400	<p>(1) 主材：选用实木为基材，防火、耐磨、硬度高；经防潮、防虫、防腐处理，抗弯力强，不易变形。</p> <p>(2) 木柜的内部采用环保板进行隔断</p> <p>(3) 油漆：表面喷涂环保油漆，硬度达H级，采用优质五金配件，使用流畅</p> <p>(4) ▲功能要求：柜子内部设计方便使用者使用。</p> <p>(5) 符合 GBT3324-2017《木家具通用技术条件》标准，需提供在 2018 年通过 CMA 认证的产品质量监督检验机构出具的符合国家标准的【小学部学生宿舍用木柜】成品合格检验报告，不提供不得分，并现场提交原件核查。</p>	
11	小学部课室定制储物柜	59组	格子内空：约长 332×高 280×深 600，每组 42个格子 根据现场制作	<p>(1) 材料：选用 E0 级环保板为基材，厚度≥0.8mm，防火、耐磨、硬度高；经防潮、防虫、防腐处理，抗弯力强，不易变形，木皮与芯材之间采用环保胶水粘合，表面喷涂环保油漆，硬度达 H 级，采用优质五金配件，使用流畅。</p> <p>(2) 工艺要求：根据现场课室尺寸制作，每组三层，共 42 格。</p> <p>(3) 其他要求：没有刺激性气味，甲醛释放量≤0.5mg/l 板材。符合 GB</p>	

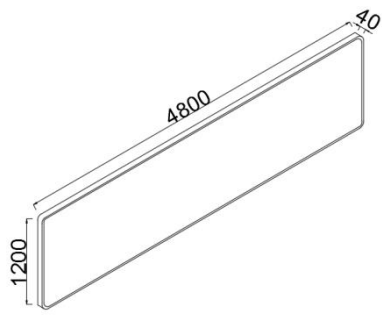
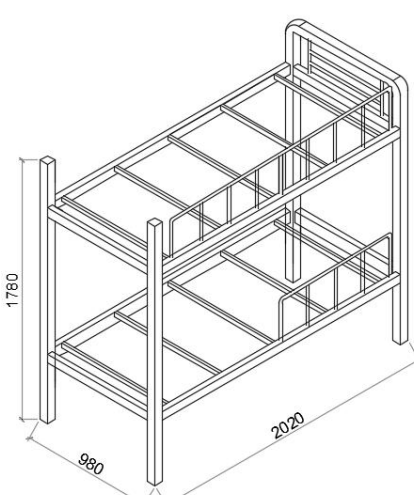
序号	货物名称	数量	规格尺寸 (单位: mm)	详细参数	图片 (仅供参考)
				<p>18580-2001《室内装饰装修材料 人造板及其制品中甲醛释放限量》规定的甲醛释放量。</p> <p>(3) 需提供在 2018 年通过 CMA 认证的产品质量监督检验机构出具的符合国家标准【E0 级三聚氰胺板】材料合格检验报告，不提供不得分，并现场提交原件核查。</p>	
12	课室宣传画板	59 组	4800 × 1200 × 40	<p>(1) 采用优质铝合金边框</p> <p>(2) 宣传板主板块为阻燃布，与环保密度纤维贴合，布面使用不留痕，面料柔滑，可配合工字钉、便利贴使用，方便学生粘贴作品。</p> <p>(3) 宣传板背板为塑料板，板厚度为 40mm。</p> <p>(4) 防潮性：十年内不得因空气温度变化发生扭曲、起包、变形、发霉、生锈。</p>	
13	小学 3-6 年级学生双层铁架睡床 (2 人位)	428 套	2020 × 980 × 1780	<p>(1) 结构：上下铺，双层</p> <p>下床上床沿离地面高度为 490mm</p> <p>上床护栏高 300mm，下床护栏高 200mm，</p> <p>▲护栏间隙需要加密，保证学生安全</p> <p>床立柱：采用国标 45 × 45 × 2.0mm 方管，一次性而成，弯管处不内凹；</p> <p>床架：国标 60 × 30 × 2.0mm 异型中空方管，与床柱用三眼式卡扣连接；经特制轧制而成，立面成型，牢固美观实用，方便安装；</p> <p>(2) 材料：钢管采用高频冷轧钢材；符合 GB/T 3325-2017《金属家具通用技术条件》标准；需提供在 2018 年通过 CMA 认证的产品质量监督检验机构出具的符合国家标准的【双层铁架睡床 (2 人位)】成品合格检验报告，不提供不得分，并现场提交原件核查。</p>	

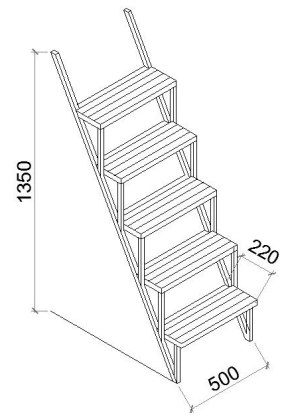
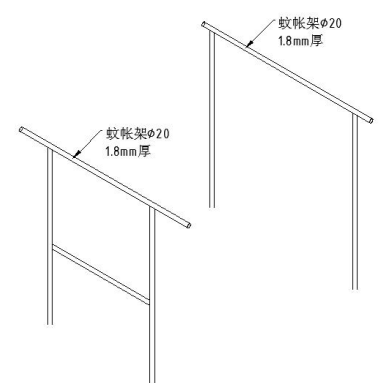
序号	货物名称	数量	规格尺寸 (单位：mm)	详细参数	图片（仅供参考）
				<p>(3) 工艺要求：整套产品经过除油、酸洗除锈、中和、表调、磷化处理；表面静电喷塑涂装等工艺，光泽度、硬度、冲击强度、附着力和涂层要符合国家标准。6年内不脱落、不生锈；钢管焊接除表面波纹应均匀，焊处无夹渣、气孔、焊瘤、焊丝头、咬边和飞溅、保证无脱焊、虚焊、焊穿等现象，贴角焊缝厚度应$\geq 3\text{mm}$，所有焊缝满焊，不能采用点焊，保证表面无划手。</p> <p>(4) 床整体承重：动态承重重力大于400公斤以上，静态承重重力大于500公斤以上；</p>	
14	小学3-6年级学生双层铁架睡床连接步梯	214个	500×220×1350	<p>(1) 结构：由五块踏板及两根方管组成；两套铁架睡床连接一个步梯</p> <p>(2) 材料：方管 30×30×2.0mm；踏板采用一次性冲压横纹 500×220×1.8mm 钢板。</p> <p>步梯下方用方管满焊固定，每根 20×20×1.8mm，步梯上方与地之间需增加两根 30×30×1.8mm 的方管支撑，保证楼梯稳固安全。</p>	
15	小学3-6年级中学生双层铁架睡床上床蚊帐架	428个	$\phi 20 \times 1.8\text{mm}$	蚊帐架点焊固定；	

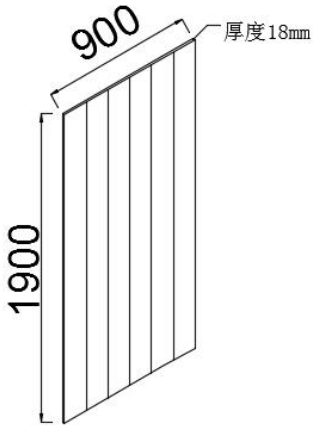
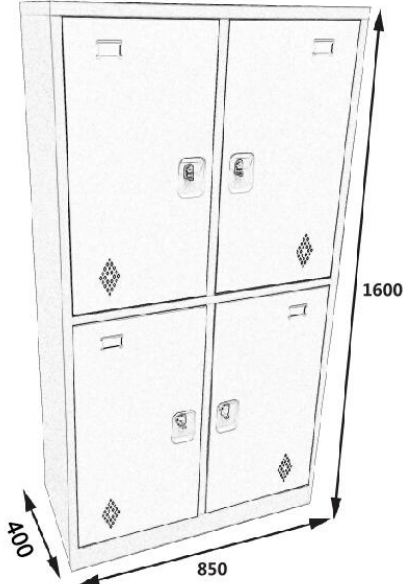
序号	货物名称	数量	规格尺寸 (单位: mm)	详细参数	图片 (仅供参考)
16	小学3-6年级学生双层铁架睡床实木床板	856张	1900 × 900 × 厚 18	材质：杉木	
17	小学3-6年级学生宿舍用铁柜	214个	850 × 400 × 1600	<p>(1) 材料：优质冷轧钢，材料选用钢材厚度为国标0.8mm的钢材，颜色灰白色</p> <p>(2) 经专用机床裁剪、冲压、折弯、气体保护焊接制作而成，表面经除油、酸洗、磷化等防锈工艺处理，再经环氧树脂喷塑工艺处理，具有耐强酸碱、耐腐蚀、耐冲击、韧性强等特点；</p> <p>(3) 焊接部分采用 c02 保护焊，杜绝假、虚焊、漏焊。钢材表面平整光滑，不允许有明显焊疤、鼓泡、凹陷、压痕、划痕、裂痕、麻点、崩角和刃口等缺陷。钻孔位置由模具定位。切割、钻孔和倒角应去毛刺；</p> <p>(4) 金属表面喷塑工艺：粉末高压静电喷塑，表面均匀光洁，不易刮伤，无味，无污染，符合环保要求。</p> <p>(5) 各种配件安装应严密、平整、端正、牢固、结合处应无崩茬或松动；金属配件应做除锈和防腐处理；</p> <p>(6) 门与框架、门与门、门与抽屉缝隙、间隔 1-3mm；上沿线松紧适中</p> <p>(7) 符合 GB/T 3325-2017 《金属家具通用技术条件》标准；需提供在 2018 年通过 CMA 认证的产品质量监督检验机构出具的符合国家标准【冷轧钢材】材料合</p>	

序号	货物名称	数量	规格尺寸 (单位: mm)	详细参数	图片 (仅供参考)
				格检验报告，不提供不得分，并现场提交原件核查。	
二、 教师生活用家具设备					
18	实木衣柜	67个	1200 × 600 × 2100	<p>(1) 柜子主材采用实木, 经过高温化学处理不变形, 防虫、防腐化学处理, 纹理优雅。</p> <p>(2) 产品的外形宽、深、高尺度极限偏差为: ±2mm</p> <p>(3) 在使用气钉时, 严密、平整、端正、牢固、接合处无崩茬或松动; 不得有少钉、漏钉、透钉、胶水不能外溢。</p> <p>(4) 侧面正视板材料件长度误差≤1mm. 平稳性两边同等误差≤1mm 邻边垂直度, 对角线<1mm</p> <p>(5) 产品的缝隙标准: 柜门上、左、右、中、下缝隙<1mm</p> <p>(6) 白坯无划痕、砂痕、无污染斑点, 打磨平整、不磨穿;</p> <p>(7) 封闭底漆: 里外采用封闭底漆封固, 防潮, 木材纹理清晰;</p> <p>(8) 底灰: 采用水性补土方法, 必须补到位, 顺纹打磨, 表面无灰痕;</p> <p>(9) 底材着色: 采用油性颜料着色, 深入底材, 色泽清晰稳重;</p> <p>(10) 底漆: 采用环保硝基漆, 配比准确, 油面均匀, 无流挂、起泡, 里外需喷漆, 最少3次;</p> <p>(11) 补灰补油, 采用原子灰补灰, 补灰无色差、无凹陷, 表面平整。</p> <p>(12) 喷色: 采用底面双重喷色工艺, 使色泽均匀合理, 表里一致; 不能出现橘皮、流挂;</p> <p>(13) 符合 GB18581-2009 《室内装饰装修材料溶剂</p>	

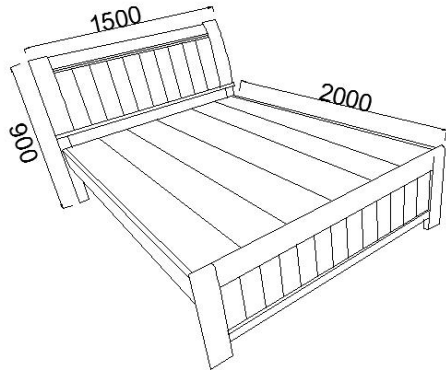
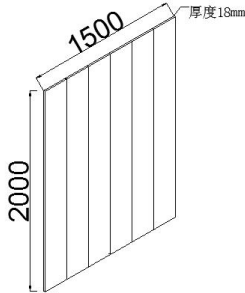
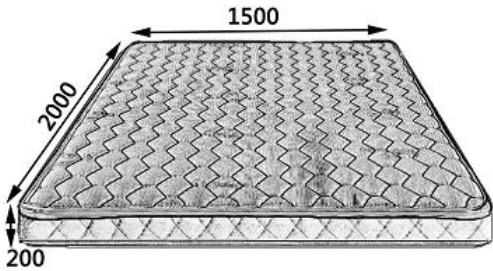
序号	货物名称	数量	规格尺寸 (单位: mm)	详细参数	图片(仅供参考)
				型木器涂料中有害物质限量》，需提供在 2018 年通过 CMA 认证的产品质量监督检验机构出具的符合国家标准【环保硝基漆】材料合格检验报告，不提供不得分，并现场提交原件核查。	
19	实木双人床	67 张	2000 × 1500 × 900	材质：木床结构采用实木； 床整体承重：动态承重力大于 400 公斤以上，静态承重力大于 500 公斤以上 颜色待定	
20	实木双人床床板	67 张	2000 × 1500 × 18	采用优质杉木	
21	双人床床垫	67 张	2000 × 1500 × 200	(1) 材质：床垫面料：优质强力棉质针织布；床垫主材：3E 环保椰棕 (2) 要求：防潮、抑菌、椰棕透气，防腐，不变形，防虫蛀，不闷热	

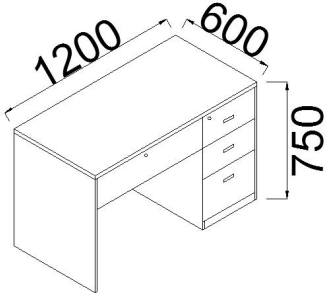
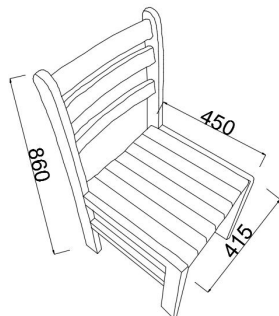
序号	货物名称	数量	规格尺寸 (单位: mm)	详细参数	图片 (仅供参考)
22	宿舍用实木桌	67张	1200 × 600 × 750	<p>(1) 主材采用实木，实木大板拼接，无指接；</p> <p>(2) 经过高温化学处理不变形，防虫、防腐化学处理，纹理优雅；</p> <p>(3) 油漆采用环保油漆。</p> <p>(4) 底漆采用环保硝基漆，开放式喷涂，漆膜薄，油漆涂布量小，有害物质挥发快，不含 TDI（甲苯二异氢酸酯），油面均匀，无流挂、起泡，里外需喷漆，最少 3 次；</p> <p>(5) 五金件采用高碳钢模具成型，经过药水除锈处理，复合多层涂料，抗变形率强，涂层抗冲；</p> <p>(6) 抽屉配 16 寸三节钢制导轨(冷轧钢板 1.2MM 厚度、最大承重量 50KG、静音滑动顺畅。</p> <p>锁扣系统采用高防 盗性能 BMB 折叠中央锁扣, 互开率 1/2000, 经 10000 次开启仍能正常使用。</p>	
23	宿舍用实木椅	67张	450 × 415 × 860	<p>(1) 采用实木。经过高温化学处理不变形，防虫、防腐化学处理，纹理优雅；</p> <p>(2) 油漆采用环保油漆；</p> <p>(3) 底漆采用环保硝基漆，开放式喷涂，漆膜薄，油漆涂布量小，有害物质挥发快，不含 TDI（甲苯二异氢酸酯），油面均匀，无流挂、起泡，里外需喷漆，最少 3 次</p> <p>(4) 椅子整体承重：动态承重力大于 150 公斤以上，静态承重重力大于 200 公斤以上；</p> <p>(5) 所用木器涂料需符合 GB18581-2001 检验标准。</p> <p>(6) 所有板材的角必须经过打磨，线条柔和滑手，不能存有任何安全隐患。并且保证产品无甲醇，无有害物质挥发，没有刺激性气味。</p> <p>(7) 符合 GBT3324-2017 《木家具通用技术条件》标</p>	

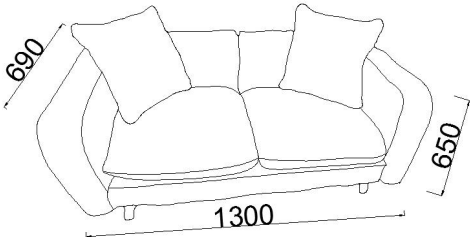
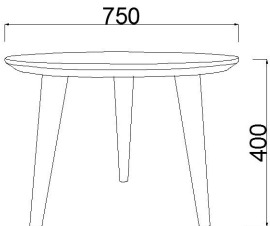
序号	货物名称	数量	规格尺寸 (单位：mm)	详细参数	图片（仅供参考）
24	教师套房用双人沙发	7张	1300 × 690 × 650	<p>准</p> <p>(1) 实木方内架，材质坚硬钢性强，经防腐防虫防潮等技术处理；</p> <p>(2) 布料：采用麻绒布料，可根据要求更换颜色。</p> <p>(3) 辅料：采用PU阻燃成型高密度海绵，用抽纱或绒布覆面，表面有防腐化和防变型保护膜，高强度蛇型拉力筋结构，能均匀承托负重，在长期负重状态下性能保持良好，耐久不变形，高回弹，耐冲击；符合QB/T2080-2010《高回弹软质聚氨酯泡沫塑料》，需提供在2018年通过CMA认证的产品质量监督检验机构出具的符合国家标准的【高密度海绵】材料合格检验报告，不提供不得分，并现场提交原件核查。</p> <p>(4) 油漆：附着力、耐冲击、耐磨、耐湿不小于3级，灼烧、耐液、耐干、耐冷热；表面细小颗粒每平方米不超过二个点，表面硬度达H级，木纹纹理清晰，无发白，流挂及明显划伤，色泽均匀</p>	
25	教师套房茶几	7张	直径 750 高 400	<p>(1) 材料：采用实木，经防潮、防虫、防腐处理，抗弯力强，不易变形，通过国际钉力测试标准</p> <p>(2) 油漆：采用高级环保油漆，木纹纹理清晰，无发白，流挂及明显划伤，色泽均匀，附着力强，流平性高、涂层亮度均匀不褪色，表面平整、油漆无颗粒、气泡、渣点、间杂，色泽柔和</p> <p>(3) 其他要求：桌面需配厚≥9厘米钢化玻璃</p>	

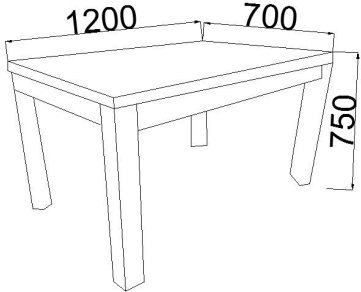
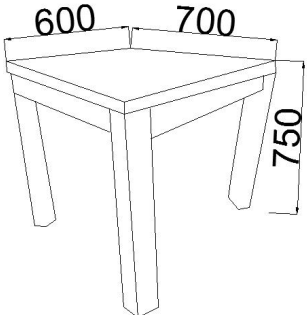
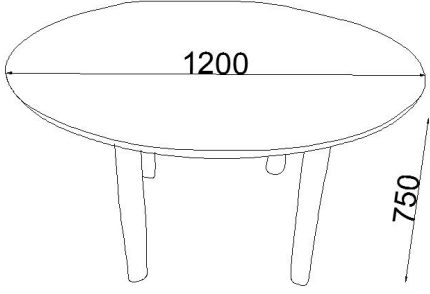
序号	货物名称	数量	规格尺寸 (单位: mm)	详细参数	图片 (仅供参考)
26	四人餐桌	40张	1200 × 700 × 750 (可与双人餐桌组合使用)	(1) 材料：采用实木，经防潮、防虫、防腐处理，抗弯力强，不易变形，通过国际钉力测试标准 (2) 油漆：采用高级环保油漆，木纹纹理清晰，无发白，流挂及明显划伤，色泽均匀，附着力强，流平性高、涂层亮度均匀不褪色，表面平整、油漆无颗粒、气泡、渣点、间杂，色泽柔和 (3) 其他要求：桌面需配厚≥9 厘钢化玻璃	
27	双人餐桌	40张	600 × 700 × 750 (可与四人餐桌组合使用)	(1) 材料：采用实木，经防潮、防虫、防腐处理，抗弯力强，不易变形，通过国际钉力测试标准 (2) 油漆：采用高级环保油漆，木纹纹理清晰，无发白，流挂及明显划伤，色泽均匀，附着力强，流平性高、涂层亮度均匀不褪色，表面平整、油漆无颗粒、气泡、渣点、间杂，色泽柔和 (3) 其他要求：桌面需配厚≥9 厘钢化玻璃	
28	六人餐桌	15张	直径 1200 × 高 750	(1) 材料：采用实木，经防潮、防虫、防腐处理，抗弯力强，不易变形，通过国际钉力测试标准 (2) 油漆：采用高级环保油漆，木纹纹理清晰，无发白，流挂及明显划伤，色泽均匀，附着力强，流平性高、涂层亮度均匀不褪色，表面平整、油漆无颗粒、气泡、渣点、间杂，色泽柔和 (3) 其他要求：桌面需配厚≥9 厘钢化玻璃	

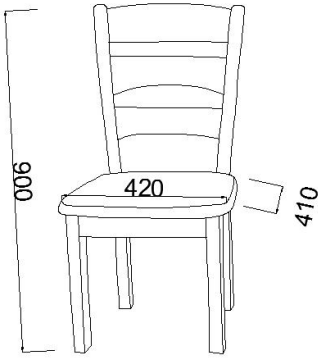
序号	货物名称	数量	规格尺寸 (单位: mm)	详细参数	图片 (仅供参考)
29	教师用餐椅	330张	420 × 410 × 900	<p>(1) 材料：采用实木，经防潮、防虫、防腐处理，抗弯力强，不易变形，通过国际钉力测试标准</p> <p>(2) 油漆：采用高级环保油漆，木纹纹理清晰，无发白，流挂及明显划伤，色泽均匀，附着力强，流平性高、涂层亮度均匀不褪色，表面平整、油漆无颗粒、气泡、渣点、间杂，色泽柔和</p>	

四、商务要求：

- 1、本项目的报价和结算支付均以人民币为货币单位。
- 2、本项目为交钥匙项目，投标报价应包含费用：货物费、运输费、装卸费、技术服务费（含联络费、保修费）、安装调试费、验收费、各项税金及合同实施过程中的应预见和不可预见费用等全部费用。如出现任何遗漏内容需产生额外费用，均由中标人自行承担，采购人将不再另支付任何费用。
- 3、投标人的投标报价应包括单价和总价，总价是对应于采购人本次采购的所有内容所计算的总价，为合同总价；其填报的明细单价则应是投标人对本采购项目所包含的具体的服务进行详细列示的计算单价。
- 4、本项目采购合同必须经桂城街道司法所见证后才生效，见证费为中标金额的1%，采购人和中标人各付50%，双方各自支付的见证费最高5000元封顶。
- 5、投标人应被认为在填报投标报价之前，已经仔细阅读了本招标文件的所有有关章节以及审查了所有相关资料，已确保本次招标的所有招标范围内的各种价格风险均已包含在投标报价内。开标后，任何因投标人的疏漏而提出的不利于采购人的合同单价调价申请将不被接受。
- 6、★投标人的投标报价低于投标上限价80%时，投标人必须对其报价提供详细的企业成本分析说明及有关价格证明材料，否则有可能被评标委员会认定为低于成本价，作无效投标处理。在评标过程中，评标委员会如发现投标人的报价可能低于其企业成本，评委会将按少数服从多数的原则，通过表决并以书面形式认定该投标报价是否属于低于其企业自身成本竞价。若经评标委员会评定投标人的报价低于其企业的成本价的，或者未按上述要求及时提供详细、完整的成本分析说明及价格证明材料的，评标委员会有权将该投标文件视为没有在实质上响应投标文件要求，作无效投标予以否决处理。

7、包装

- (1) 货物须按国家相关规范进行包装出厂，交货时须为原厂未启封的全新包装，序列号、包装箱号与出厂批号一致，并可追索查阅。
- (2) 货物包装须适合于现行国内运输方式，并保证货物在正常情况下的多次搬运和装卸不被损毁。

8、货物安装调试

由中标人负责安装，并经调试合格后，达到采购人可直接使用状态。

9、质量保证期和售后服务

- (1) 质量保证期：从交付验收合格之日起计算，产品质量保证期不少于 2 年；（若国家和/或生产厂家对本项目所涉及货物的质量保证期的规定高于本项目采购项目内容要求的，应按国家和/或生产厂家的规定执行。具体由中标人在投标文件中承诺）。
- (2) 质量保证期内发生的质量问题，由中标人负责免费解决（因采购人使用不当或其他人为因素造成的故障除外）；任何时候，中标人均不能免除因产品本身的缺陷所应负的责任。
- (3) 质量保证期内，中标人的所有上门服务均须为免费服务。
- (4) 质量保证期内，提供常设 7 天×24 小时热线服务和长期的免费技术支持。对采购人的服务通知，这些机构在接报后 12 小时内响应，12 小时内到达现场，24 小时内处理完毕。若主要设备的故障在 24 小时内仍未处理完毕，中标人必须免费提供相同档次的设备予采购人临时使用或采取应急措施解决，不得影响采购人的正常工作业务
- (5) 所有货物质保服务方式均为中标人上门服务，即由中标人派员到货物使用现场维修，由此产生的一切费用均由中标人承担。在质保期内，中标人须对所提供的设备做定期检查 and 保养，每年免费巡修 2 次。

10、验收：

- (1) 国内制造的产品必须具备出厂合格证。
- (2) 甲方按乙方提供的供货清单检验产品合格证、使用说明书和其它的技术资料、检查产品及附件是否完整无损，技术资料与图纸是否与甲方的要求相符。如有损坏、缺件等情况，乙方自行负责。
- (3) 依据合同要求对全部货物、产品、型号、规格、数量、外型、外观及资料、文件（如收货单、保修单等）的验收。
- (4) 产品验收应在甲方和乙方双方共同参加下进行。乙方须提供原材材和配件的入货证明，

证明其使用材料符合甲方要求。

(5) 如甲方在验收时发现货物出现不合格、不符合环保标准或材质与合同要求有异等问题，有权要求更换有问题的货物，如更换后的货物仍出现上述问题的，甲方有权中止合同，违约责任由乙方承担，且乙方应退回采购人已付货款。

(6) 验收时乙方负责将全部有关技术文件、资料（包括安装、检测、验收报告、出厂合格证等文件）汇集成册交付甲方。

五、投标样板：

1、样板要求：

各投标人在递交投标文件的同时，应按照招标文件的技术要求提供以下样板作为评标样板，样板未提供或提供不齐的样板分为零分。中标人的样板由采购人存档，以作为货物验收的质量标准之一。中标人的样板由采购人存档，以作为货物验收的质量标准之一。未中标投标人的投标样板在评审结束后退回，凭“投标样品递交登记表”领取，逾期不取的（开标当天往后5个工作日），将视为自动放弃取回投标样板，同意由采购人或采购代理机构自行处理。

2、样板数量：

(1) 小学5-6年级课桌椅1套（详见序号1技术参数描述）；

(2) 小学部学生宿舍用木柜1套（详见序号10技术参数描述）。

六、付款方式：

1、签订合同生效之日起，20天内支付合同总额的30%作为预付款；

2、完成全部货物安装、调试和验收合格后，20天内采购人支付合同总额的65%；

3、合同总额的5%作为项目的质量保证金，自验收合格之日起12个月后一次性支付完毕；

4、中标人向采购人请款时，必须开具有效的等额发票。

第三部分 投标人须知

投标人须知前附表

项目	内容	说明与要求
1	定义	采购人：佛山市南海外国语学校 采购代理机构：广东华伦招标有限公司
2	采购项目编号	FS2018(NH01)XZ0028
3	采购项目名称	南海外国语学校综合家具采购
4	招标方式	国内公开招标
5	投标语言	中文
6	资金来源	自筹资金
7	投标人资格要求	详见投标邀请函
8	投标有效期	从投标截止日起，投标有效期为 90 天。
9	投标文件份数	纸质文件正本 1 份，副本 5 份，电子文档 1 份
10	投标文件提交地点及截止时间	详见投标邀请函
11	开标时间	详见投标邀请函

第三部分 投标人须知

一、说明

1. 适用范围

1.1 本招标文件适用于本投标邀请中所述项目的政府采购。

2. 定义

2.1 “采购人”是指：佛山市南海外国语学校。

2.2 “监管部门”是指：政府采购管理部门。

2.3 “采购代理机构”是指：广东华伦招标有限公司。

2.4 “招标采购单位”是指：采购人，采购代理机构。

2.5 合格的投标人

1) 符合《政府采购法》第二十二条规定的供应商。

具备《中华人民共和国政府采购法》第二十二条的规定，提供以下资料：

(1) 具备有独立承担民事责任能力的在中华人民共和国境内注册的事业单位法人证书副本复印件或企业法人营业执照副本复印件或其他组织营业执照副本复印件或自然人身份证名复印件；

(2) 2016年或2017年经中介机构审核过的财务状况报告（资产负债表、利润表、现金流量表、所有者权益变动表及附注。）或者基本户开户银行出具的资信证明；

(3) 2018年3月～2018年5月任一个月依法缴纳税收相关证明材料；如依法免税，则须提供相应文件证明其依法免税；

(4) 2018年3月～2018年5月任一个月依法缴纳社会保障资金的相关证明材料；如依法不需要缴纳社会保障资金，则须提供相应文件证明其依法不需要缴纳社会保障资金；

(5) 履行合同所必须的设备和专业技术能力的证明材料；

(6) 参加政府采购活动前3年内在经营活动中没有重大违法记录的书面声明；

2) 符合招标文件规定的其他资格要求及特殊条件要求。

2.6 “中标人”是指经法定程序确定并授予合同的投标人。

2.7 对供应商的限制：

1) 为采购项目提供整体设计、规范编制或者项目管理、监理、检测等服务的供应商，不得再参加该采购项目的其他采购活动。

2) 法定代表人或单位负责人为同一个人或者存在直接控股、管理关系的不同供应商，不得同时参加同一项目或同一子项目的投标，如同时参加，则评审时将同时被拒绝。（允许联合体投标时共同组成一个联合体投标的除外。）

3. 合格的货物和服务

3.1 “货物”是指投标人制造或组织符合招标文件要求的货物等。招标文件中没有提及招标货物来源地的，根据《政府采购法》的相关规定均应是本国货物，优先采购节能、环保产品。投标的货物必须是其合法生产的符合国家有关标准要求的货物，并满足政府招标文件规定的规格、参数、质量、价格、有效期、售后服务等要求。

3.2 “服务”是指除货物和工程以外的其他政府采购对象,其中包括：投标人须承担的运输、安装、技术支持、培训以及招标文件规定的其它服务。

4. 投标费用

4.1 投标人应承担所有与准备和参加投标有关的费用。不论投标的结果如何，采购代理机构和采购人均无义务和责任承担这些费用。

4.2 中标人须向招标机构缴纳的中标服务费，收费标准按国家计委《招标代理服务收费管理暂行办法》（计价格[2002]1980号）参照执行，具体如下：

费 率	服务类型	货物招标
中标金额 (万元)		
100		1.5%
100-500		1.1%
500-1000		0.8%
1000-5000		0.5%

说明：

1) 中标服务费按差额定率累进法计算。例如：某货物类项目中标金额为 1500 万元(人民币)，计算中标服务费额如下：

$$100 \text{ 万元} \times 1.5\% = 1.5 \text{ 万元}$$

$$(500-100) \text{ 万元} \times 1.1\% = 4.4 \text{ 万元}$$

$$(1000-500) \text{ 万元} \times 0.8\% = 4.0 \text{ 万元}$$

$$(1500-1000) \text{ 万元} \times 0.5\% = 2.5 \text{ 万元}$$

$$\text{合计收费} = (1.5+4.4+4.0+2.5) \text{ 万元} = 12.4 \text{ 万元}$$

2) 中标服务费不在投标报价中单列。

3) 中标服务费支付方式：一次性以银行划帐形式支付。

二、招标文件

5. 招标文件的构成

5.1 招标文件由下列文件以及在招标过程中发出的修正和补充文件组成：

1) 投标邀请函

2) 采购项目内容

3) 投标人须知

4) 合同书格式

5) 投标文件格式

6) 在招标过程中由招标采购单位发出的修正和补充文件等

5.2 投标人应认真阅读、并充分理解招标文件的全部内容（包括所有的补充、修改内容、重要事项、格式、条款和技术规范、参数及要求等）。投标人没有按照招标文件要求提交全部资料，或者投标没有对招标文件在各方面都做出实质性响应是投标人的风险，有可能导致其投标被拒绝，或被认定为无效投标或被确定为投标无效。

6. 招标文件的澄清

6.1 任何要求对招标文件进行澄清的投标人，均应以书面形式在投标截止时间十五日以前通知采购代理机构。采购代理机构将组织采购人对投标人所要求澄清的内容均以书面形式予以答复。必要时，采购代理机构将组织相关专家召开答疑会，并将会议内容以书面的形式发给每个购买招标文件的潜在投标人（答复中不包括问题的来源）。

6.2 投标人在规定的时间内未对招标文件澄清或提出疑问的，采购代理机构将视其为无异议。对招标文件中描述有歧意或前后不一致的地方，评标委员会有权进行评判，但对同一条款的评判应适用于每个投标人。

7. 招标文件的修改

7.1 在投标截止时间十五日以前，无论出于何种原因，采购代理机构可主动地或在解答投标人提出的疑问时对招标文件进行澄清或修改。

7.2 修改后的内容是招标文件的组成部分，将以**网上公告**形式发布，并对潜在投标人具有约束力。**在投标截止时间前，潜在投标人应自行查看发布招标公告的网站，以获取有关本采购项目的答疑或修改信息。**

7.3 为使投标人准备投标时有充足时间对招标文件的修改部分进行研究，采购代理机构可适当推迟投标截止期，但应发布公告并书面通知所有购买招标文件的潜在投标人。

三、投标文件的编制和数量

8. 投标的语言

8.1 投标人提交的投标文件以及投标人与采购代理机构就有关投标的所有来往函电均应使用中文。投标人提交的支持文件或印刷的资料可以用另一种语言，但相应内容应附有中文翻译本，在解释投标文件的修改内容时以中文翻译本为准。对中文翻译有异议的，以权威机构的译本为准。

8.2 除非招标文件的技术规格中另有规定，投标供应商在投标文件中及其与采购人和采购代理机构的所有往来文件中的计量单位均采用中华人民共和国法定计量单位。

9. 投标文件的构成应符合法律法规及招标文件的要求。

10. 投标文件编制

10.1 投标人对招标文件中多个包（组）进行投标的，其投标文件的编制应按每个包（组）的要求分别装订和封装。投标人应当对投标文件进行装订，对未经装订的投标文件可能发生的文件散落或缺损，由此产生的后果由投标人承担。

10.2 投标人应完整、真实、准确的填写招标文件中规定的所有内容。

10.3 投标人必须对投标文件所提供的全部资料的真实性承担法律责任，并无条件接受采购代理机构及政府采购监督管理部门等对其中任何资料进行核实的要求。

10.4 如果因为投标人投标文件填报的内容不详，或没有提供招标文件中所要求的全部资料及数据，由此造成的后果，其责任由投标人承担。

11. 投标报价

11.1 投标人所提供的货物和服务均应以人民币报价，若同时以人民币及外币报价的，以人民币报价为准。

11.2 投标人应按照第二部采购项目内容规定的内容、责任范围以及合同条款（包括所有招标文件的修改及有关澄清更正的补充、修改内容、重要事项、格式、条款和技术规范、参数及要求等）进行报价。并按《开标一览表》和《投标明细报价表》确定的格式报出分项价格和总价。投标总价中不得包含招标文件要求以外的内容，否则，在评标时不予核减。投标总价中也不得缺漏招标文件所要求的内容，否则，其投标将可能被视为无效投标或确定为投标无效。

11.3 《投标明细报价表》填写时应响应下列要求：

- 1) 对于报价已含在其他部分的项目必须标明“已含在……中”；
- 2) 所有根据合同或其它原因应由投标人支付的税款和其它应交纳的费用都要包括在投

标人提交的投标价格中；

3) 应包含货物运至最终目的地的运输、保险和伴随货物服务的其他所有费用。

11.4 每一种规格的货物和服务只允许有一个报价，否则将被视为无效投标。

12. 备选方案

12.1 只允许投标人有一个投标方案，否则将被视为无效投标。（招标文件允许有备选方案的除外）

13. 联合体投标

13.1 投标邀请函规定接受联合体投标的，组成联合体投标的按政府采购的法律、法规、规章等有关规定执行。

13.2 以联合体形式进行政府采购的，参加联合体的供应商均应当具备本法第二十二条规定的条件，并应当向采购人提交联合协议，载明联合体各方承担的工作和义务。联合体各方应当共同与采购人签订采购合同，就采购合同约定的事项对采购人承担连带责任。

13.3 联合体中有同类资质的供应商按照联合体分工承担相同工作的，应当按照资质等级较低的供应商确定资质等级。

以联合体形式参加政府采购活动的，联合体各方不得再单独参加或者与其他供应商另外组成联合体参加同一合同项下的政府采购活动。

13.4 本项目不接受联合体投标。

14. 投标人资格证明文件

14.1 投标人应按招标文件的要求，提交证明其有资格参加投标和中标后有履行合同能力的文件，并作为其投标文件的组成部分，包括但不限于下列文件：

“投标邀请函”的供应商资格所要求的内容及投标人须知2.5合格的投标人需递交材料。

14.2 资格证明文件必须真实有效，复印件必须加盖单位印章。

14.3 营业执照副本采用有效原件的复印件（加盖公章）（已按《关于我省实施“三证合一”“一照一码”改革的通告》规定，取得“一照一码”营业执照的投标人只需提供其营业执照复印件）。

15. 证明投标标的的合格性和符合招标文件规定的文件：

15.1 投标函

15.2 法人代表证明书

15.3 法定代表人授权委托书

15.4 技术响应文件格式

15.5 拟负责本项目人员情况表

15.6 其他资料格式

16. 投标保证金

16.1. 投标人须向佛山市南海区桂城街道公共资源交易所提交人民币拾壹万捌仟元（¥118,000.00元）投标保证金，投标保证金作为投标文件的组成部分。

16.2 投标保证金交纳形式：

16.2.1 投标人须在2018年7月12日17:00 前把投标保证金转账至以下账户：

南海农商银行：户 名：佛山市南海区桂城街道公共资源交易所

账 号：8002 0000 0038 88651

开 户 银 行：南海农商银行平洲富景分行

请注明事由：“FS2018(NH01)XZ0028 号保证金”

16.2.3 投标保证金的交款人与投标人的名称必须一致。非投标人缴纳的投标保证金无效。

16.3 凡未按规定交纳投标保证金的投标，为无效投标。

16.4 如无质疑或投诉，未中标的投标人保证金，在中标通知书发出后五个工作日内不计利息原额退还；如有质疑或投诉，将在质疑和投诉处理完毕后不计利息原额退还。

投标人在投标截止时间前，撤回所递交的投标文件，其投标保证金在五个工作日内不计利息原额退还。

16.5 中标人的投标保证金，在中标人与采购人签订采购合同后5个工作日内不计利息原额退还。招标文件另有约定的转为中标人的履约保证金。

16.6 有下列情形之一的，投标保证金将被依法没收并上缴采购人：

1) 中标后无正当理由放弃中标或不与采购人签订合同的；

2) 将中标项目转让给他人，或者在投标文件中未说明，且未经采购人同意，违反招标文件规定，将中标项目转让给他人的。

3) 投标截止后投标人在招标文件规定的投标有效期内撤销其投标的。

17. 投标的截止期

17.1 投标的截止时点为投标邀请函(或以澄清变更通知)所规定的时间，超过投标截止时点后送达的投标不予接收。

18. 投标文件的数量、签署、密封和标记

- 18.1 投标人应编制投标文件一式六份，其中正本一份和副本五份，电子文档一份，投标文件的副本可采用正本的复印件。每套投标文件须清楚地标明“正本”或“副本”。若副本与正本不符，以正本为准。电子文件光盘必须无病毒、无加密、可打开、可编辑。
- 18.2 投标文件的正本需打印或用不褪色墨水书写，并由法定代表人或经其正式授权的代表签字。授权代表签署的须出具书面授权证明，其《法定代表人授权书》应附在投标文件中。
- 18.3 投标文件中的任何重要的插字、涂改和增删，必须由法定代表人或经其正式授权的代表在旁边签章或签字才有效。
- 18.4 为方便开标时唱标，投标人应将《唱标信封》一份单独密封提交，并在信封上清晰标明“唱标信封”字样。信封里开标一览表（或报价表）要求以投标文件正本中的开标一览表（或报价表）复印并盖章而成。
投标人应将投标文件正本和所有的副本分别单独密封包装，并在外包装上清晰标明“正本”或“副本”字样。
- 18.5 信封或外包装上应当注明采购项目名称、采购项目编号和“在（招标文件中规定的开标日期和时点）之前不得启封”的字样，封口处应加盖投标人印章。
- 18.6 如果未按要求密封和标记，采购代理机构将予以拒收。

四、投标文件的递交

19. 投标文件的送达

- 19.1 投标人应当在招标文件要求提交投标文件的截止时间前，将投标文件密封送达投标地点。任何单位和个人不得在开标前开启投标文件。逾期送达或者未按照招标文件要求完好密封的投标文件，采购代理机构将予以拒收。
- 19.2 采购代理机构收到投标文件后，应当如实记载投标文件的送达时间和密封情况，签收保存，并向投标人出具签收回执。

19.3 投标有效期

从投标截止日起，投标有效期为90天。在特殊情况下，采购代理机构可于投标有效期满之前要求投标人同意延长有效期，要求与答复均应以书面形式。投标人可以拒绝上述要求而其投标保证金不被没收，同意延期的投标人根据原截止期应负之权利及责任相应也延至新的截止期。

20. 投标文件的修改和撤回

- 20.1 投标人在投标截止时间前，可以对所递交的投标文件进行补充、修改或者撤回，并书面通知招标采购单位。补充、修改的内容应当按招标文件要求签署、盖章，并作为投标文件的组成部分。在投标截止时点之后，投标人不得对其投标文件做任何修改和补充。
- 20.2 投标人在递交投标文件后，可以撤回其投标，但投标人必须在规定的投标截止时点前以书面形式告知采购代理机构。
- 20.3 投标人所提交的投标文件在评标结束后，无论中标与否都不退还。

五、开标、资格性审查、评标

21. 开标

- 21.1 采购代理机构在《投标邀请函》中规定的日期、时间和地点组织公开开标。开标时原则上应当有采购人代表和投标人代表参加。参加开标的代表应签到以证明其出席。
- 21.2 开标时，由投标人或其推选的代表检查投标文件的密封情况，也可以由招标采购单位委托的机构检查并见证，经确认无误后由招标工作人员当众拆封，宣读投标人名称、投标价格、价格折扣、投标文件的其他主要内容和招标文件允许提供的备选投标方案（如允许）。
- 21.3 采购代理机构做好开标记录，开标记录由各投标人签字确认。
- 21.4 在招标文件要求提交投标文件的截止时间前收到的所有经密封性检查合格的投标文件，开标时均当众予以拆封、宣读。当投标人少于三家时，则招标失败，采购代理机构将重新招标或经采购监管部门同意采用其他采购方式重新采购。
- 21.5 采购代理机构将做开标记录，开标记录包括在开标时宣读的全部内容。参加开标的各投标人代表和相关工作人员签字确认后随采购文件一并存档。投标人未参加开标的，视同认可开标结果。
- 21.6 开标过程，现场投标人代表对开标过程和开标记录有疑义，发现唱错或唱漏的，应当场提出询问。采购代理机构对投标人代表提出的询问依据招标文件约定和投标文件材料及时核实处理。
22. 投标合格审查：
采购人或者采购代理机构负责对投标文件的资格审查；采购项目开标结束后，采购人或者采购代理机构应当依法对投标人的资格进行审查。合格投标人不足 3 家的，不进入下一评标环节。

资格性审查；

采购人或者采购代理机构应当依法对投标人的资格进行审查。依据法律法规和招标文件的规定，对投标文件中的资格证明等进行审查，以确定投标供应商是否符合投标资格。

23. 评标委员会的组成和评标方法

23.1 评标由采购代理机构依照政府采购法律、法规、规章、政策的规定，组建的评标委员会负责。评标委员会成员由采购人代表和（技术、经济等）方面的评审专家组成，采购人代表人数、专家人数及专业构成按政府采购规定确定。

23.2 本次评标采用（综合评分法）方法，具体见本部分“九 评标方法、步骤及标准”。

六、询问与质疑

24. 投标供应商对政府采购活动事项（招标文件、采购过程和中标结果）有疑问的，可以采用口头或书面形式向采购人或采购代理机构提出询问。

投标供应商认为招标文件、采购过程和中标结果使自己的权益受到损害的，以书面形式向采购人或采购代理机构书面提出质疑。

联系方式见《投标邀请函》中“采购人、采购代理机构的名称、地址和联系方式”。

24.1 采购人或者采购代理机构在3个工作日内对供应商依法提出的询问作出答复。答复的内容不涉及商业秘密。

24.2 采购文件在指定的政府采购信息发布媒体上公示最少5个工作日；在此期间购买本采购文件的投标供应商认为采购文件的内容损害其权益的，可以在公示期间或者自满之日起七个工作日内以书面形式向我公司提出质疑，供应商质疑应当有明确的请求和必要的证明材料；

24.3 投标供应商认为采购过程和中标结果使自己的权益受到损害的，对采购过程提出质疑的，为各采购程序环节结束之日起7个工作日内提出质疑；对中标结果提出质疑的，为中标结果公告期限届满之日起7个工作日内提出质疑；供应商质疑应当有明确的请求和必要的证明材料（依据《中华人民共和国政府采购法实施条例》第五十七条，捏造事实、提供虚假材料或者以非法手段取得证明材料不能作为质疑的证明材料）；

24.4 采购人或采购代理机构在收到投标供应商的书面质疑后7个工作日内作出答复，并以书面形式通知质疑投标供应商和其他有关投标供应商，但答复内容不涉及商业秘密。

24.5 质疑投标供应商须提供相关证明材料，包括但不限于权益受损害的情况说明及受损害的原因、证据内容等，来源要合法，并对质疑内容的真实性承担责任。

质疑函及提交证据材料应当由法定代表人或者主要负责人签字盖章并加盖公章（自然人投标则本人签字）。

24.6 提出质疑的投标人对采购人、采购代理机构的质疑答复不满意，或者采购人、采购代理机构未在规定期限内作出答复的，可以在答复期满后15个工作日内向同级政府采购监督管理部门提起投诉，对质疑答复不满意的投诉事项范围不能超出质疑事项范围。

七、合同的订立和履行

25. 合同的订立

25.1 采购人与中标供应商自中标通知书发出之日起三十日内，按招标文件要求和中标人投标文件承诺签订政府采购合同，但不得超出招标文件和中标人投标文件的范围、也不得再行订立背离合同实质性内容的其他协议。

25.2 签订政府采购合同后7个工作日内，采购人应将政府采购合同副本报同级政府采购监督管理部门备案。

25.3 在签订合同过程中，如发现中标人以他人名义投标或者以其他方式弄虚作假，骗取中标的，采购人有权取消其中标资格。

26. 合同的履行

26.1 政府采购合同订立后，合同各方不得擅自变更、中止或者终止合同。政府采购合同需要变更的，采购人应将有关合同变更内容，以书面形式报政府采购监督管理机关备案；因特殊情况需要中止或终止合同的，采购人应将中止或终止合同的理由以及相应措施，以书面形式报政府采购监督管理机关备案。

26.2 政府采购合同履行中，采购人需追加与合同标的相同的货物、工程或者服务的，在不改变合同其他条款的前提下，可以与供应商签订补充合同，但所补充合同的采购金额不得超过原采购金额的百分之十。签订补充合同的必须按照24.2条的规定备案。

26.3 中标人必须向采购代理机构按4.2标准和规定交纳中标服务费。

八、适用法律

27. 根据《政府采购促进中小企业发展暂行办法》（财库[2011]181号）的规定，投标人投标时需注意：

- 27.1 本办法所称中小企业（含中型、小型、微型企业，下同）应当同时符合以下条件：
- （一）符合中小企业划分标准；（二）提供本企业制造的货物、承担的工程或者服务，或者提供其他中小企业制造的货物。本项所称货物不包括使用大型企业注册商标的货物。本办法所称中小企业划分标准，是指国务院有关部门根据企业从业人员、营业收入、资产总额等指标制定的中小企业划型标准。小型、微型企业提供中型企业制造的货物的，视同为中型企业，中小企业划分标准参照《关于印发中小企业划型标准规定的通知》（工信部联企业[2011]300号）执行。
- 27.2 参加政府采购活动的中小企业投标时需提供《中小企业声明函》（格式见第五部分投标文件格式）。否则不予认可。
- 27.3 政府采购货物时要求，投标人应提供满足要求的货物的政策适用性说明表（格式见第五部分 投标文件格式），否则不予认可。
- 27.4 组成联合体的大中型企业和其他自然人、法人或者其他组织，与小型、微型企业之间不得存在投资关系。
28. 根据《财政部 民政部 中国残疾人联合会关于促进残疾人就业政府采购政策的通知》（财库〔2017〕141号）的规定，享受政府采购支持政策的残疾人福利性单位应当同时满足以下条件：
- ①安置的残疾人占本单位在职职工人数的比例不低于25%（含25%），并且安置的残疾人人数不少于10人（含10人）；
- ②依法与安置的每位残疾人签订了一年以上（含一年）的劳动合同或服务协议；
- ③为安置的每位残疾人按月足额缴纳了基本养老保险、基本医疗保险、失业保险、工伤保险和生育保险等社会保险费；
- ④通过银行等金融机构向安置的每位残疾人，按月支付了不低于单位所在区县适用的经省级人民政府批准的月最低工资标准的工资；
- ⑤提供本单位制造的货物、承担的工程或者服务（以下简称产品），或者提供其他残疾人福利性单位制造的货物（不包括使用非残疾人福利性单位注册商标的货物）。
- 28.1 在政府采购活动中，残疾人福利性单位视同小型、微型企业，享受预留份额、评审中价格扣除等促进中小企业发展的政府采购政策。向残疾人福利性单位采购的金额，计入面向中小企业采购的统计数据。残疾人福利性单位属于小型、微型企业的，不重复享受政策。

- 28.2 符合条件的残疾人福利性单位在参加政府采购活动时，应当提供规定的《残疾人福利性单位声明函》，并对声明的真实性负责。
29. 采购人、采购代理机构及投标人的一切招标投标活动均适用《政府采购法》及其配套的法规、规章、政策。工程类项目适用《中华人民共和国招标投标法》及其配套的法规、规章、政策。

九、评标方法、步骤及标准

根据《政府采购法》的相关规定确定以下评标方法、步骤及标准：

30. 评标方法

本次评标采用综合评分法。即在最大限度地满足招标文件实质性要求前提下，按照招标文件中规定的各项因素进行综合评审后，以综合得分最高的投标人作为中标候选供应商或者中标供应商的评标方法。各项得分按四舍五入原则精确到小数点后两位。

31. 评标步骤

（一）符合性审查：

评标委员会对投标文件的符合性审查、检查、评价只依据投标文件本身的真实无误的内容，而不依据外部的证据。但投标文件有不真实、不正确内容的除外。

评标环节评标委员会将按照招标文件确定的评标方法和标准独立进行评标。评标委员会进行符合性审查、评价投标文件是否符合招标文件的商务、技术等实质性要求；必要时要求投标人对投标文件有关事项作出澄清或者说明；对符合性审查合格的投标文件进行商务和技术评估，综合比较与评价。

资格性审查合格投标人达到3家以上的，评标委员会对其进行符合性审查、审查评价每份投标文件总体编排是否有序、文件签署是否合格，其有效性、完整性和对招标文件的响应程度、是否按招标文件要求提交投标保证金进行审查，以确定投标文件是否符合招标文件的商务、技术的关键条款、条件和规格指标等实质性要求、是否对招标文件的实质性要求作出响应。

（二）比较与评价：

符合性审查后合格投标人达到3家以上的评标委员会按招标文件规定的评审方法、标准对投标文件的评审、比较与评价。

评标委员会将依据招标文件第二部分逐条进行评审。（详见评标文件的约定及评审表格）

（三）投标文件的澄清与确认：

1. 评标期间，对投标文件中含义不明确、同类问题表述不一致或者有明显文字和计算错误的内容，评标委员会可以书面形式（应当由评标委员会专家签字）要求投标人作出必要的澄清、说明或者纠正，但不得允许投标人对投标报价等实质性内容做任何更改。投标人的澄清、说明或者补正应当采用书面形式，并加盖公章或由法定代表人或其授权的代表签字，并不得超出投标文件的范围或者改变投标文件的实质性内容。
 2. 投标人的澄清文件是其投标文件的组成部分。
- (四) 除上述规定的情形之外，评标委员会在评审过程中，不得接收来自评审现场以外的任何形式的文件资料。除评标委员会主动要求澄清、说明或者纠正外，评标定标期间，任何投标人均不得就与其投标相关的任何问题与评标委员会联系。
- (五) 推荐中标候选供应商名单：
- 按评审后综合得分由高到低顺序排列。综合得分相同的，按下列顺序比较确定：（1）节能产品；（2）环保产品；（3）投标报价（由低到高）；（4）技术评分（由高到低）。如以上都相同的，名次由评标委员会抽签确定。排名第一的投标供应商为第一中标候选人。
- (六) 编写评标报告：
- 评标委员会根据全体评标成员签字的原始评标记录和评标结果编写评标报告。
32. 废标的认定
- （一）符合专业条件的投标人或者对招标文件作实质响应的投标人不足三家的；
 - （二）出现影响采购公正的违法、违规行为的；
 - （三）投标人的报价均超过了采购预算，采购人不能支付的或均超过了最高限额；
 - （四）因重大变故，采购任务取消的。
33. 在符合性检查时，如发现下列情形之一的，投标文件将确定为无效投标：
- （一）供应商不具备《中华人民共和国政府采购法》第二十二条规定条件的；
 - （二）采购响应文件没有供应商盖章或其法定代表人（或法定代表人委托的代理人）的印鉴或签名的；
 - （三）采购响应文件提供虚假材料的；
 - （四）采购响应文件未完全满足采购文件中带“★”号的条款和指标；
 - （五）供应商报价不确定或超过采购文件中列出的采购预算（最高限价）的；
 - （六）联合体的供应商未提交各方共同签署的协议的；
 - （七）供应商未按采购文件要求缴纳保证金的；

- (八)评审期间，供应商没有按评标委员会要求提交经授权代表签字的澄清、说明、修正或改变了采购响应文件的实质性内容的；
- (九)供应商对采购人、采购代理机构、评标委员会及其工作人员施加影响，有碍公平、公正的；
- (十)不同投标人的投标文件由同一单位或者个人编制；
- (十一)不同投标人委托同一单位或者个人办理投标事宜；
- (十二)不同投标人的投标文件载明的项目管理成员或者联系人员为同一人；
- (十三)不同投标人的投标文件异常一致或者投标报价呈规律性差异；
- (十四)不同投标人的投标文件相互混装；
- (十五)不同投标人的投标保证金从同一单位或者个人的账户转出；
- (十六)按有关法律、法规、规章规定属于响应无效的。
34. 投标人有下列情形的，其投标将被视为无效投标：
实质上没有响应招标文件要求的投标将被视为无效投标。投标人不得通过修正或撤销不合要求的偏离从而使其投标文件成为实质上响应的投标。
35. 评标委员会认为投标人的报价明显低于其他通过符合性审查投标人的报价，有可能影响产品质量或者不能诚信履约的，要求投标人在评标现场合理的时间内提供书面说明，必要时提交相关证明材料；投标人不能证明其报价合理性的，评标委员会应当将其作为无效投标处理。
36. 采购人、采购代理机构对各投标人进行资格性审查过程和评标委员会对各投标人进行符合性审查过程中，对初步被认定为资格、初审不合格或无效投标者应实行及时告知，由评标委员会组长或采购人代表将集体意见现场及时告知投标当事人，以让其核证、澄清事实。
37. 定标
- 37.1 采购人确认评标委员会推荐的评标结果后，由采购人对中标候选供应商的资格和履约能力进行再次审查，凡发现中标候选供应商有下列情形之一的，中标无效，将移交政府采购监督管理部门依法处理：
- (1) 提供虚假材料谋取中标的；
 - (2) 采取不正当手段诋毁、排挤其他投标人的；
 - (3) 与采购人、其他投标人恶意串通的；
 - (4) 向采购人行贿或者提供其他不正当利益的；

- (5) 在招标过程中与采购人进行协商谈判、不按照招标文件和中标供应商的投标文件订立合同，或者与采购单位另行订立背离合同实质性内容的协议的；
- 37.2 采购代理机构在评标结束后将评标推荐意见及招标结果确认书送采购人。采购人依法确定中标供应商。采购人可事先约定授权评标委员会直接确定中标人。
- 37.3 评审结果确定后，采购人、采购代理机构可以要求中标候选供应商在2个工作日内，按照招标文件“第五章投标文件格式”中的“资格性文件”相关证件、证明文件、合同原件送采购人核对与供应商响应文件中的复印件是否一致；核对发现有不一致或供应商无正当理由不按时提供原件的，报同级财政部门核实后按投标无效处理。
- 37.4 替补候选人的设定与使用：本项目不设定替补候选人。
- 37.5 中标人确定后，采购代理机构将在政府采购监督管理部门指定的媒体上发布中标公告，并向中标人发出《中标通知书》，不在中标名单之列者即为落标人，不再以其它方式另行通知。
- 37.6 《中标通知书》对中标人和采购人具有同等法律效力。中标供应商放弃中标的，应当依法承担法律责任。

第四部分 合同书格式

合同书格式（货物类）

佛山市南海外国语学校

合 同 书

（货物类）

采购编号：FS2018(NH01)XZ0028

项目名称：南海外国语学校综合家具采购

注：本合同仅为合同的参考文本，合同签订双方可根据项目的具体要求进行修订。所签订的合同不得对招标文件确定的事项和中标人投标文件作实质性修改。

甲 方：佛山市南海外国语学校
 电 话：0757-_____ 传 真：_____
 地 址：佛山市南海区_____
 乙 方：_____
 电 话：_____ 传 真：_____
 地 址：_____

项目名称：南海外国语学校综合家具采购 采购编号：FS2018(NH01)XZ0028

根据《中华人民共和国合同法》、《中华人民共和国政府采购法》及“南海外国语学校综合家具采购”（项目编号：FS2018(NH01)XZ0028）招标文件的要求和招标结果，经甲乙双方协商一致，签订本合同。双方共同遵守如下条款（技术说明及其他有关合同项目的特定信息由合同附件予以说明，合同附件及本项目的招标文件、投标文件等均为本合同不可分割之一部分）：

一、合同标的：

乙方根据甲方要求提供以下货物：

货物品名	规格型号	单位	数量	单价	总价	配件

注：货物名称内容必须与投标文件中货物名称内容一致。

二、合同总价：

合同总价为人民币（大写）：_____元（¥_____元）。合同总额包括但不限于货物费、运输费、装卸费、技术服务费（含联络费、保修费）、安装调试费、验收费、各项税金及合同实施过程中的应预见和不可预见费用等全部费用。如出现任何遗漏内容需产生额外费用，均由中标人自行承担，采购人将不再另支付任何费用。本合同执行期间合同总价不变。

三、设备要求：

1. 货物为原制造商制造的全新产品，无污染，无侵权行为、表面无划损、无任何缺陷隐患，

在中国境内可依常规安全合法使用。

2. 交付验收标准依次序对照适用标准为：①符合中华人民共和国国家安全质量标准、环保标准或行业标准；②符合采购文件和响应承诺中甲方认可的合理最佳配置、参数及各项要求；③货物来源国官方标准。
3. 货物为原厂商未启封全新包装，具出厂合格证，序列号、包装箱号与出厂批号一致，并可追索查阅。
4. 乙方应将关键主机设备的用户手册、保修手册、有关单证资料及配备件、随机工具等交付给甲方，使用操作及安全须知等重要资料应附有中文说明。

四、交货期、交货方式及交货地点：

1. 交货期：签订合同生效并接到甲方进场书面通知后，乙方___天内完成全部货物交货、安装、调试和验收合格。
2. 交货方式：送货到现场
3. 交货地点：佛山市南海外国语学校

五、付款方式：

- 1、签订合同生效之日起，20 天内支付合同总额的 30%作为预付款；
- 2、完成全部货物安装、调试和验收合格后，20 天内甲方支付合同总额的 65%；
- 3、合同总额的 5%作为项目的质量保证金，自验收合格之日起 12 个月后一次性支付完毕；
- 4、乙方向甲方请款时，必须开具有效的等额发票。

六、质保期及售后服务要求：

- 1、质量保证期：从交付验收合格之日起计算，产品质量保证期不少于__年；（若国家和/或生产厂家对本项目所涉及货物的质量保证期的规定高于本项目采购项目内容要求的，应按国家和/或生产厂家的规定执行。具体由中标人在投标文件中承诺）。
- 2、质量保证期内发生的质量问题，由中标人负责免费解决（因采购人使用不当或其他人为因素造成的故障除外）；任何时候，中标人均不能免除因产品本身的缺陷所应负的责任。
- 3、质量保证期内，中标人的所有上门服务均须为免费服务。
- 4、质量保证期内，提供常设 7 天×24 小时热线服务和长期的免费技术支持。对采购人的服务通知，这些机构在接报后 12 小时内响应，12 小时内到达现场，24 小时内处理完毕。若主要设备的故障在 24 小时内仍未处理完毕，中标人必须免费提供相同档次的设备予采购人临时使用或采取应急措施解决，不得影响采购人的正常工作业务。
- 5、所有货物质保服务方式均为中标人上门服务，即由中标人派员到货物使用现场维修，由

此产生的一切费用均由中标人承担。在质保期内，中标人须对所提供的设备做定期检查和保养，每年免费巡修2次。

七、安装与调试：由乙方负责安装，并经调试合格后，达到甲方可直接使用状态。

八、验收：

- 1) 国内制造的产品必须具备出厂合格证。
- 2) 甲方按乙方提供的供货清单检验产品合格证、使用说明书和其它的技术资料、检查产品及附件是否完整无损，技术资料与图纸是否与甲方的要求相符。如有损坏、缺件等情况，乙方自行负责。
- 3) 依据合同要求对全部货物、产品、型号、规格、数量、外型、外观及资料、文件（如收货单、保修单等）的验收。
- 4) 产品验收应在甲方和乙方双方共同参加下进行。乙方须提供原材料和配件的进货证明，证明其使用材料符合甲方要求。
- 5) 如甲方在验收时发现货物出现不合格、不符合环保标准或材质与合同要求有异等问题，有权要求更换有问题的货物，如更换后的货物仍出现上述问题的，甲方有权中止合同，违约责任由乙方承担，且乙方应退回采购人已付货款。
- 6) 验收时乙方负责将全部有关技术文件、资料（包括安装、检测、验收报告、出厂合格证等文件）汇集成册交付甲方。

九、违约责任与赔偿损失：

- 1) 乙方交付的货物提供的服务不符合采购文件或本合同规定的，甲方有权拒收，并且乙方须向甲方支付本合同总价5%的违约金。
- 2) 乙方未能按本合同规定的交货时间交付货物的，从逾期之日起每日按本合同总价3‰的数额向甲方支付违约金；逾期半个月以上的，甲方有权终止合同，由此造成的甲方经济损失由乙方承担。
- 3) 甲方无正当理由拒收货物，到期拒付货物的，甲方向乙方偿付本合同总的5%的违约金。甲方逾期付款，则每日按本合同总价的3‰向乙方偿付违约金。
- 4) 其它违约责任按《中华人民共和国合同法》处理。

十、争议的解决：

合同执行过程中发生的任何争议，如双方不能通过友好协商解决，按相关法律法规处理。

十一、不可抗力：任何一方由于不可抗力原因不能履行合同时，应在不可抗力事件结束后1日内向对方通报，以减轻可能给对方造成的损失，在取得有关机构的不可抗力证明或

双方谅解确认后，允许延期履行或修订合同，并根据情况可部分或全部免于承担违约责任。

十二、税费：在中国境内、外发生的与本合同执行有关的一切税费均由乙方负担。

十三、其它：

- 1) 本合同所有附件、采购文件、投标文件、中标通知书通知书均为合同的有效组成部分，与本合同具有同等法律效力。
- 2) 在执行本合同的过程中，所有经双方签署确认的文件（包括会议纪要、补充协议、往来信函）即成为本合同的有效组成部分。
- 3) 如一方地址、电话、传真号码有变更，应在变更当日内书面通知对方，否则，应承担相应责任。
- 4) 除甲方事先书面同意外，乙方不得部分或全部转让其应履行的合同项下的义务。

十四、合同生效：

- 1) 本合同在甲乙双方代表或其授权代表签字盖章后生效。
- 2) 合同一式___份，甲方执___份、乙方执___份、桂城街道公共资源交易所执壹份、招标代理机构壹份，具有同等法律效力。

附件：《验收报告》

合同鉴证单位：广东华伦招标有限公司（盖公章）

合同鉴证意见：本合同条款与招标文件相符。

经办人（签名）：

合同鉴证日期： 年 月 日

甲方（盖章）：

乙方（盖章）：

签约代表：

签约代表：

签定地点：

电话：

电话：

传真：

传真：

签约日期： 年 月 日

签约日期： 年 月 日

开户名称：

银行帐号：

开 户 行：

附：验收报告

单位名称	佛山市南海外国语学校	项目名称	南海外国语学校综合家具 采购
供应商		合同编号	
金 额			
<p>具体验收情况：</p> <p>1、货物数量与合同要求一致，实际交货按合同要求。 是（ ） 否（ ）</p> <p>2、质量及技术指标符合生产厂的技术指标要求。 是（ ） 否（ ）</p> <p>3、对供应商服务评价。 优（ ） 良（ ） 差（ ）</p> <p>4、综合评价。 优（ ） 良（ ） 差（ ）</p> <p>5、同意按合同付款。 是（ ） 否（ ）</p> <p style="text-align: center; margin-top: 20px;">验收人： _____ 项目负责人： _____</p> <p style="text-align: center; margin-top: 10px;">验收单位：（盖章）</p> <p style="text-align: right; margin-top: 10px;">年 月 日</p>			

合同附件

附件1 招标文件及招标文件澄清修改文件.....

附件2 投标文件.....

附件3 中标通知书.....

附件4 货物清单.....

附件5 货物性能及技术指标.....

备注：

1. 本合同所有附件均在签订合同时编制，其编制依据是招标文件“采购项目内容”中的要求和中标人的投标文件中的相应内容；
2. 合同附件的具体内容由双方在签订合同时确定。

第五部分 投标文件格式

投标文件

- 一、 自查表
- 二、 资格性文件
- 三、 商务部分
- 四、 技术部分
- 五、 价格部分

注：1. 请投标人按照以下文件的要求格式、内容，顺序制作投标文件，并请编制目录及页码，否则可能将影响对投标文件的评价。

2. 唱标信封另单独分装，按以下顺序装订：

2.1 开标一览表复印件

2.2 投标函复印件

2.3 法定代表人/负责人资格证明书及授权委托书复印件

2.4 投标保证金缴纳凭证复印件

佛山市南海外国语学校

投标文件 (正本/副本)

采购项目编号：FS2018(NH01)XZ0028

项目名称：南海外国语学校综合家具采购

投标人名称：_____

日期： 年 月 日

一、自查表

1.1 资格性/符合性自查表

评审内容		采购文件要求	自查结论	证明资料
资格性审查	准入条件 (关于资格的声明函)	供应商资格要求	<input type="checkbox"/> 通过 <input type="checkbox"/> 不通过	见投标/响应文件第()页
符合性审查	投标函	按对应格式文件填写、签署、盖章(原件)	<input type="checkbox"/> 通过 <input type="checkbox"/> 不通过	见投标/响应文件第()页
	保证金	投标人须知 16 点	<input type="checkbox"/> 通过 <input type="checkbox"/> 不通过	见投标/响应文件第()页
	法定代表人/负责人资格证明书及授权委托书	按对应格式文件签署、盖章(原件)	<input type="checkbox"/> 通过 <input type="checkbox"/> 不通过	见投标/响应文件第()页
	投标人的合格性	投标方案是唯一确定的，且在预算范围内	<input type="checkbox"/> 通过 <input type="checkbox"/> 不通过	见投标/响应文件第()页
	其它	实质性响应招标文件中规定的其它情况	<input type="checkbox"/> 通过 <input type="checkbox"/> 不通过	见投标/响应文件第()页

注：以上材料将作为投标人合格性和有效性审核的重要内容之一，投标人必须严格按照其内容及序列要求在投标/响应文件中对应如实提供，对缺漏和不符合项将会直接导致无效投标！在对应的□打“√”。

投标人法定代表人（或法定代表人授权代表）签字：_____

投标人名称（签章）：_____

日期：_____年____月____日

1.2 评审项目投标资料表

技术评价：

评审分项	评审细则	证明文件
		见投标文件第（）页
		见投标文件第（）页
		见投标文件第（）页
...	...	见投标文件第（）页

注：请参照评标文件中**技术响应性评审表**的内容进行填写。

商务评价：

评审分项	评审细则	证明文件
		见投标文件第（）页
		见投标文件第（）页
		见投标文件第（）页
...	...	见投标文件第（）页

注：请参照评标文件中**商务响应性评审表**的内容进行填写。

投标人法定代表人（或法定代表人授权代表）签字：_____

投标人名称（签章）：_____

日期：_____年____月____日

二、资格性文件

2.1 投标函

广东华伦招标有限公司：

依据贵方采购（采购项目编号：FS2018(NH01)XZ0028）佛山市南海外国语学校南海外国语学校综合家具采购的投标邀请，我方代表（姓名、职务）经正式授权并代表（投标人名称、地址）提交下述文件正本一份，副本五份。

1. 自查表；
2. 资格性文件；
3. 商务部分；
4. 技术部分；
5. 价格部分。

在此，我方声明如下：

1. 同意并接受招标文件的各项要求，遵守招标文件中的各项规定，按招标文件的要求提供报价。

2. 投标有效期为递交投标文件之日起 90 天，中标人投标有效期延至合同验收之日。

3. 我方已经详细地阅读了全部招标文件及其附件，包括澄清及参考文件(如果有的话)。我方已完全清晰理解招标文件的要求，不存在任何含糊不清和误解之处，同意放弃对这些文件所提出的异议和质疑的权利。

4. 我方已毫无保留地向贵方提供一切所需的证明材料。

5. 我方承诺在本次投标文件中提供的一切文件，无论是原件还是复印件均为真实和准确的，绝无任何虚假、伪造和夸大的成份，否则，愿承担相应的后果和法律责任。

6. 我方完全服从和尊重评委会所作的评定结果，同时清楚理解到报价最低并非意味着必定获得中标资格。

7. 我方同意按招标文件规定向招标代理机构缴纳采购服务费。

投标人： _____

地址： _____

传真： _____

电话： _____

电子邮件： _____

投标人（法定代表人授权代表）代表签字：_____

投标人名称（公章）：_____

开户银行：_____

帐号：_____

日期：_____

2.2 法定代表人/负责人资格证明书及授权委托书

(1) 法定代表人/负责人资格证明书

致：广东华伦招标有限公司：

_____先生/小姐，现任我单位_____职务，为法定代表人，特此证明。

签发日期：_____ 单位：_____ (盖章)

附：代表人性别：_____ 年龄：_____ 身份证号码：_____

联系电话：_____

营业执照号码：_____ 经济性质：_____

主营（产）：_____

兼营（产）：_____

进口物品经营许可证号码：_____

主营：_____

兼营：_____

说明：1. 法定代表人为企业事业单位、国家机关、社会团体的主要行政负责人。

2. 内容必须填写真实、清楚、涂改无效，不得转让、买卖。

3. 将此证明书提交对方作为合同附件。

(为避免废标，请供应商务必提供本附件)

法定代表人身份证复印件

(2) 法定代表人/负责人授权委托书

致：广东华伦招标有限公司：

兹授权_____先生/小姐，为我方签订经济合同及办理其他事务代理人，其权限是：

_____。

授权单位： (盖章) 法定代表人 (签名或盖私章)

有效期限：自签发之日起至投标有效期满之日止 签发日期：

附：代理人性别： 年龄： 职务： 身份证号码：

联系电话：

营业执照号码： 经济性质：

主营（产）：

兼营（产）：

进口物品经营许可证号码：

主营：

兼营：

说明：1. 法定代表人为企业事业单位、国家机关、社会团体的主要行政负责人。

2. 内容必须填写真实、清楚、涂改无效，不得转让、买卖。

3. 将此证明书提交对方作为合同附件。

4. 授权权限：全权代表本公司参与上述采购项目的投标响应，负责提供与签署确认一切文书资料，以及向贵方递交的任何补充承诺。

5. 有效期限：与本公司投标文件中标注的投标有效期相同，自本单位盖公章之日起生效。

6. 投标签字代表为法定代表人，则本表不适用。

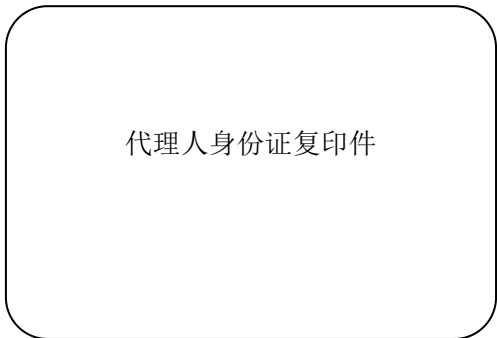

2. 4 关于资格的声明函

致：广东华伦招标有限公司

关于贵方采购项目：佛山市南海外国语学校采购南海外国语学校综合家具采购，采购项目编号：FS2018(NH01)XZ0028 投标邀请，本签字人愿意参加投标响应，提供招标文件中规定的货物及服务，并证明提交的下列文件和说明是准确的和真实的。

- 1、《营业执照》复印件（加盖公章）
- 2、《税务登记证》复印件（加盖公章）
- 3、供应商未被列入“信用中国”网站(www.creditchina.gov.cn)“记录失信被执行人或重大税收违法案件当事人名单或政府采购严重违法失信行为”记录名单；不处于中国政府采购网(www.ccgp.gov.cn)“政府采购严重违法失信行为信息记录”中的禁止参加政府采购活动期间；提供“信用中国”网站(www.creditchina.gov.cn)以及中国政府采购网(www.ccgp.gov.cn)查询结果网页打印件，如相关失信记录已失效，供应商需提供相关证明资料（加盖公章）。
- 4、投标人有关资质证书复印件
- 5、……

（相关证明文件附后）

投标人法定代表人（或法定代表人授权代表）签字：_____

投标人名称（签章）：_____

日期：_____年____月____日

附表 1:

制造商（或总代理）授权书（可选）

（适用于非投标人生产的投标标的）

佛山市南海外国语学校：

我方_____（制造商名称）是依法成立、有效存续并以制造（或总代理）（产品名称）为主的企业法人，主要营业的地点设在_____（制造商地址）（总代理地址）。兹授权_____（投标人名称）_____作为我方真正的合法代理人进行下列活动：

1. 代表我方办理贵方采购项目编号为 FS2018(NH01)XZ0028、项目名称：南海外国语学校综合家具采购 的招标文件要求提供的由我方制造（或总代理）的_____（投标标的名称）的有关事宜，并对我方具有约束力。

2. 作为制造商，我方保证以投标人合作者身份来约束自己，并对该投标响应共同和分别负责。

3. 我方兹授权_____（投标人名称）_____全权办理和履行此项目招标文件中规定的一切事宜。兹确认_____（投标人名称）_____及其正式授权代表依此办理一切合法事宜。

4. 授权有效期为本授权书签署生效之日起至该项目的采购合同履行完毕止，若投标人未中标，其有效期至该项目招投标活动结束后自动终止。

5. 我方于_____年__月__日签署本文件，_____（投标人名称）于__年__月__日接受此文件。

授权制造厂（总代理商）名称：_____（盖章）

法定代表人（或授权代表）：_____（签字）

职务：_____

部门：_____

投标人名称：_____（盖章）

法定代表人（或授权代表）：_____（签字）

职务：_____

部门：_____

_____年__月__日

注：本格式仅为制造商（或总代理）授权书的参考格式，可根据授权内容进行修订，但其授权内容至少包括但不限于所授权经销产品、有效期、授权地区等。投标人也可提供有效的经销商证书或代理商证书。

2.5 关于在最近三年内的经营状况的声明

本声明的格式由投标人自拟，应包括但不限于以下内容：

- 1、没有受到责令停产、停业或正处于财务被接管、冻结、破产的处罚期内；
- 2、没有正受到取消投标资格的行政处罚；
- 3、没有涉及对承担本项目造成重大影响的诉讼案件；
- 4、近3年内没有发生重大质量和安全事故，没有发生围标串标、骗取中标、提供虚假投标材料、严重违约及拖欠工人工资等违法违纪行为。
- 5、近3年内没有受到财政管理部门的行政处罚。

投标人法定代表人（或法定代表人授权代表）签字：_____

投标人名称（签章）：_____

日期：_____年____月____日

2.6 关于符合《中华人民共和国政府采购法》第二十二条规定的承诺

致：广东华伦招标有限公司

（一）我单位承诺具备《政府采购法》第二十二条规定的条件：

- 1、具有独立承担民事责任的能力（附有效的营业执照复印件）；
- 2、具有良好的商业信誉和健全的财务会计制度（提供 2016 年或 2017 年经中介机构审核过的财务状况报告（资产负债表、利润表、现金流量表、所有者权益变动表及附注。）或者基本户开户银行出具的资信证明）；
- 3、具有履行合同所必需的设备和专业技术能力（提供该证明材料）；
- 4、有依法缴纳税收和社会保障资金的良好记录（提供2018年3月~2018年5月任一个月依法缴纳税收和依法缴纳社会保障资金的相关证明材料；如依法免税或不需要缴纳社会保障资金的，应提供相应文件证明）；
- 5、参加政府采购活动前三年内，在经营活动中没有重大违法记录（提供书面声明）；
- 6、法律、行政法规规定的其他条件；

（二）本签字人郑重承诺我司符合上述规定要求，如有欺诈、隐瞒事实违法行为，愿接受相关部门的依法处理。

投标人法定代表人（或法定代表人授权代表）签字：_____

投标人名称（盖章）：_____

日期：_____年____月____日

2.7 中标服务费支付承诺书

致：广东华伦招标有限公司

如果我方在贵公司组织的佛山市南海外国语学校南海外国语学校综合家具采购招标中如获中标（招标编号：FS2018(NH01)XZ0028），我方保证在收到《中标通知书》前内，按招标文件规定向贵公司交纳中标服务费。

我方如违约，愿凭贵公司开出的违约通知，按中标服务费的 200% 接受处罚，从不予退还我方提交的投标保证金中支付，不足部分由买方在支付我方的中标合同货款中代为扣付。并在此同意和要求投标保函开立银行及买方（应广东华伦招标有限公司的要求）办理支付手续。

特此承诺！

投标人法定代表人（或法定代表人授权代表）签字：_____

投标人名称（签章）：_____

日期：_____年____月____日

附表 2:

中小企业声明函（可选）

本公司郑重声明，根据《政府采购促进中小企业发展暂行办法》（财库[2011]181号）的规定，本公司为_____（请填写：中型、小型、微型）企业。即，本公司同时满足以下条件：

1、根据《工业和信息化部、国家统计局、国家发展和改革委员会、财政部关于印发中小企业划型标准规定的通知》（工信部联企业[2011]300号）规定的划分标准，本公司为_____（请填写：中型、小型、微型）企业。本公司属于_____行业，有从业人员_____人，最近一年营业收入为_____元。

2、本公司参加_____项目（项目编号：_____，包号：_____）采购活动提供本企业制造的货物，由本企业承担工程、提供服务，或者提供其他_____（请填写：中型、小型、微型）企业（企业公司属于_____行业，有从业人员_____人，最近一年营业收入为_____元）制造的货物。本条所称货物不包括使用大型企业注册商标的货物。

本公司对上述声明的真实性负责。如有虚假，将依法承担相应责任。

投标人法定代表人（或法定代表人授权代表）签字：_____

投标人名称（盖章）：_____

日期：_____年_____月_____日

备注：1、注：本项内容为非必须提供内容，供应商根据自身情况决定是否提供此项资料。

2、如为小型、微型企业须在投标文件中同时提供《中小企业声明函》。提供其他小、微企业制造的货物的，应同时提供制造商的《中小企业声明函（制造商）》。供应商如未能真实、完整提供以上资料，将不能享受相应的价格折扣。

附件 3:

残疾人福利性单位声明函（可选）

本单位郑重声明，根据《财政部 民政部 中国残疾人联合会关于促进残疾人就业政府采购政策的通知》（财库〔2017〕141号）的规定，本单位为符合条件的残疾人福利性单位，且本单位参加_____单位的_____项目采购活动提供本单位制造的货物（由本单位承担工程/提供服务），或者提供其他残疾人福利性单位制造的货物（不包括使用非残疾人福利性单位注册商标的货物）。

本单位对上述声明的真实性负责。如有虚假，将依法承担相应责任。

单位名称（盖章）：_____

日期： 年 月 日

- 注：（1）根据《财政部 民政部 中国残疾人联合会关于促进残疾人就业政府采购政策的通知》（财库〔2017〕141号）的规定，享受政府采购支持政策的残疾人福利性单位应当同时满足以下条件：①安置的残疾人占本单位在职职工人数的比例不低于25%（含25%），并且安置的残疾人人数不少于10人（含10人）；②依法与安置的每位残疾人签订了一年以上（含一年）的劳动合同或服务协议；③为安置的每位残疾人按月足额缴纳了基本养老保险、基本医疗保险、失业保险、工伤保险和生育保险等社会保险费；④通过银行等金融机构向安置的每位残疾人，按月支付了不低于单位所在区县适用的经省级人民政府批准的月最低工资标准的工资；⑤提供本单位制造的货物、承担的工程或者服务（以下简称产品），或者提供其他残疾人福利性单位制造的货物（不包括使用非残疾人福利性单位注册商标的货物）。
- （2）在政府采购活动中，残疾人福利性单位视同小型、微型企业，享受预留份额、评审中价格扣除等促进中小企业发展的政府采购政策。向残疾人福利性单位采购的金额，计入面向中小企业采购的统计数据。残疾人福利性单位属于小型、微型企业的，不重复享受政策。

三、商务部分

3.1 投标人综合概况

一、投标人情况介绍表

单位名称						
地址						
主管部门		法人代表		职务		
经济类型		授权代表		职务		
邮编		电话		传真		
单位简介及机构设置						
单位优势及特长						
单位概况	注册资本	万元	占地面积	M ²		
	职工总数	人	建筑面积	M ²		
	资产情况	净资产	万元	固定资产原值	万元	
负债		万元	固定资产净值	万元		
财务状况	年度	主营收入 (万元)	收入总额 (万元)	利润总额 (万元)	净利润 (万元)	资产负债率

注：1) 文字描述：单位性质、发展历程、经营规模及服务理念、主营产品、技术力量等。

2) 图片描述：经营场所、主要或关键产品介绍、生产场所及工艺流程等。

3) 2016年或2017年经中介机构审核过的财务状况报告（资产负债表、利润表、现金流量表、所有者权益变动表及附注。）或者基本户开户银行出具的资信证明。

4) 如投标人此表数据有虚假，一经查实，自行承担相关责任。

二、供货渠道与合作机构情况

分项	基本情况	联系人/联系电话/传真
华南地区或 广东省总代理或 中国总代理或生产 厂家	单位名称： 地 址： 销售负责人：	Name： Tel： Fax：
关键设备 合法来源渠道 (1)	产品名称： 制造/供应商： 生产地： 经销总代理： 销售负责人： 产品介绍和报价的权威网站： 产品合法来源验证查询专线： 售后服务管理验证查询专线：	Tel： Fax：
关键设备 合法来源渠道 (2)	产品名称： 制造/供应商： 生产地： 经销总代理： 销售负责人： 产品介绍和报价的权威网站： 产品合法来源验证查询专线： 售后服务管理验证查询专线：	Tel： Fax：
设在广东省内的 售后服务机构情 况	机构名称： 地 址： 负 责 人： 服务机构性质：企业自有 / 委托代理	Name： Tel： Fax：

三、同类项目业绩介绍（如需要）

序号	客户名称	项目名称及合同金额(万元)	完成时间	联系人及电话
1				
2				
3				
...				

注：业绩是自 年 月 日至今，必须以投标人名义完成并已验收的项目。投标人必须提供合同、验收报告的复印件并加盖投标人公章。

四、拟投入本项目的人员情况

职责分工	姓名	现职务	曾主持/参与的同类项目经历	职称	专业工龄	联系电话/手机
总负责人						
其他主要技术人员						
	...					

注：必须提供上述人员在投标单位购买社保或缴纳个人所得税的证明文件复印件加盖公章。

五、履约进度计划表

序号	拟定时间安排	计划完成的工作内容	实施方建议或要求
1	拟定 年 月 日	签定合同并生效	
2	月 日— 月 日		
3	月 日— 月 日		
4	月 日— 月 日	质保期	

六、其它重要事项说明及承诺

(请扼要叙述)

投标人法定代表人（或法定代表人授权代表）签字：_____

投标人名称（签章）：_____

日期：_____年____月____日

(2) 一般商务条款响应表

序号	一般商务条款要求	是否响应	偏离说明
1	完全理解并接受合同条款要求		
2	完全理解并接受对合格投标人、合格的货物、工程和服务要求		
3	完全理解并接受对投标人的各项须知、规约要求和责任义务		
4	投标有效期：投标有效期为自递交投标文件起至确定正式中标/人止不少于 90 天，中标单位有效期至项目验收之日		
5	报价内容均涵盖报价要求之一切费用和伴随服务		
6	所提供的报价不高于产品制造商权威网站目前的报价水平和广东省现市场零售价		
7	主要关键设备均为近 3 个月内原厂生产的非淘汰类全新产品		
8	交货期：按招标文件要求		
9	质保期：按招标文件要求		
10	满足对售后服务的各项要求。		
11	同意接受合同范本所列述的各项条款		
12	同意按本项目要求缴付相关款项		
13	同意采购方以任何形式对我方投标文件内容的真实性和有效性进行审查、验证		
14	其它商务条款偏离说明：		

注：1. 对于上述要求，如投标人完全响应，则请在“是否响应”栏内打“√”，对空白或打“×”视为偏离，请在“偏离说明”栏内扼要说明偏离情况。

2. 本表内容不得擅自修改。

投标人法定代表人（或法定代表人授权代表）签字：_____

投标人名称（签章）：_____

日期：_____年____月____日

3.3 售后服务方案

售后服务须包括但不限于以下内容，主要根据招标需求的要求（格式自定）

1. 免费保修期；
2. 应急维修时间安排；
3. 维修地点、地址、联系电话及技术服务人员（包括厂商认证工程师等人员）；
4. 维修服务收费标准；
5. 制造商的技术支持；
6. 其它服务承诺；
7. 培训计划。

投标人法定代表人（或法定代表人授权代表）签字：_____

投标人名称（签章）：_____

日期：_____年____月____日

4.2 技术条款响应表

(1) 不可偏离技术条款（“★”项）响应表

序号	招标规格/要求	投标实际参数 (投标人应按投标货物实际数据填写，不能照抄招标要求)	是否偏离（无偏离/正偏离/负偏离）	偏离简述
1				
2				
3				
4				
5				
6				
7				
8				
...				

注：

1. 投标人必须对应招标文件“采购项目技术规格、参数及要求”的“★”项内容逐条响应。如有缺漏，缺漏项视同不符合招标要求。
2. 投标人响应采购需求应具体、明确，含糊不清、不确切或伪造、变造证明材料的，按照不完全响应或者完全不响应处理。构成提供虚假材料的，移送监管部门查处。
3. 本表内容不得擅自修改。

投标人法定代表人（或法定代表人授权代表）签字：_____

投标人名称（签章）：_____

日期：_____年____月____日

(2) 重要响应技术条款 (“▲” 项) 响应表

序号	招标规格/要求	投标实际参数 (投标人应按投标货物实际数据 填写, 不能照抄招标要求)	是否偏离(无偏离/ 正偏离/负偏离)	偏离简述
1				
2				
3				
4				
5				
6				
7				
8				
...				

注:

4. 投标人必须对应招标文件“采购项目技术规格、参数及要求”的“▲”项内容逐条响应。如有缺漏，缺漏项视同不符合招标要求。
5. 投标人响应采购需求应具体、明确，含糊不清、不确切或伪造、变造证明材料的，按照不完全响应或者完全不响应处理。构成提供虚假材料的，移送监管部门查处。
6. 本表内容不得擅自修改。

投标人法定代表人（或法定代表人授权代表）签字：_____

投标人名称（签章）：_____

日期：_____年____月____日

(3) 一般技术条款响应表

序号	招标/谈判规格/要求	投标实际参数 (投标人应按投标货物实际数据填写，不能照抄招标要求)	是否偏离(无偏离/正偏离/负偏离)	偏离简述
1				
2				
3				
4				
5				
6				
7				
8				
...				

注：

1. 投标人必须对应招标文件“采购项目技术规格、参数及要求”的内容逐条响应。如有缺漏，缺漏项视同不符合招标要求。
2. 投标人响应采购需求应具体、明确，含糊不清、不确切或伪造、变造证明材料的，按照不完全响应或者完全不响应处理。构成提供虚假材料的，移送监管部门查处。
3. 本表内容不得擅自修改。

投标人法定代表人（或法定代表人授权代表）签字：_____

投标人名称（签章）：_____

日期：_____年____月____日

4.3 详细的生产设备及生产工艺流程说明文件（格式自定）

注：投标人应提供详细的生产设备技术参数、图片资料及生产工艺流程的详细说明文件等。

4.4 项目实施方案（格式自定）

投标人法定代表人（或法定代表人授权代表）签字：_____

投标人名称（签章）：_____

日期：_____年____月____日

五、价格部分

5.1 开标一览表

项目编号：FS2018(NH01)XZ0028

项目名称：南海外国语学校综合家具采购

名称	金额(元)
设备费用 (设备名称)	
各种税费	
运输费	
其他费用	
总报价	(大写)人民币 _____元整 (¥ _____元)
交货期	签订合同生效并接到采购人进场书面通知后, 中标人____天内完成全部货物交货、 安装、调试和验收合格。
备注：详细内容见《投标明细报价表》。	

注：1. 投标人须按要求填写所有信息，不得随意更改本表格式。

2. 投标报价必须包含货物费、运输费、装卸费、技术服务费（含联络费、保修费）、安装调试费、验收费、各项税金及合同实施过程中的应预见和不可预见费用等全部费用。如出现任何遗漏内容需产生额外费用，均由中标人自行承担，采购人将不再另支付任何费用。

3. 此表是投标文件的必要文件，是投标文件的组成部分，还应另附一份并与优惠声明（若有）封装在一个信封中，作为唱标之用。

投标人法定代表人（或法定代表人授权代表）签字：_____

投标人名称（签章）：_____

日期：_____年____月____日

5.2 投标明细报价表

采购项目名称：南海外国语学校综合家具采购

采购项目编号：FS2018(NH01)XZ0028

一、货物、设备及材料类详列							
序号	分项名称	品牌、规格型号、主要技术参数	制造商	数量	单价	合计（元）	备注
1							
2							
3 ...							
合 计				数量合计：		报价合计： 元	
二、施工安装工程与服务类详列							
序号	分项名称	具体施工工程与服务内容	单位	数量	单价	合计（元）	广东省现市场零售价
4							
5							
6 ...							
合 计				数量合计：		报价合计： 元	
三、其他费用							
序号	分项名称	具体内容	单位	数量	单价	合计（元）	说 明
7							
8							
9 ...							
合 计				数量合计：		报价合计： 元	
四、报价汇总：人民币 元。 （以上各合计项与开标一览表中的对应项均一致相符，如不一致以投标一览表为准）							
五、其他参考费用 （下列报价不列入投标总价内）							
分 项	名 称	规格型号	制造商	单价	使用周期 /寿命		
常用易损件及配件							
质保期满后将要发生的必要服务项收费标准：							

注：1 以上内容必须与技术方案中所介绍的内容、《开标一览表》一致。

项目名称：南海外国语学校综合家具采购

采购项目编号：FS2018(NH01)XZ0028

投标人法定代表人（或法定代表人授权代表）签字：_____

投标人名称（签章）：_____

日期：_____年____月____日

附：评标文件

佛山市南海区桂城街道政府采购

评标文件

采购项目编号：FS2018(NH01)XZ0028

项目名称：南海外国语学校综合家具采购

一. 说明

1. 概述

根据《中华人民共和国招标投标法》、《中华人民共和国政府采购法》、《评标委员会和评标方法暂行规定》和国家及地方采购有关文件精神，在保证采购佛山市南海外国语学校采购南海外国语学校综合家具采购项目（以下简称项目）公开招标、公平、公正的基础上，结合项目的技术和商务需求，由广东华伦招标有限公司制定本评标文件，评标委员会确认。内容包括本次评标的评审过程和方法。

2. 定义

采购人：系指用户单位，即佛山市南海外国语学校。

招标机构：指本招标文件规定之招标机构，即广东华伦招标有限公司。

3. 评标委员会组成

全部评标过程由依法组建的评标委员会负责完成，评标委员会由五人单数组成，其中采购人代表一名。

二. 评标须知

1. 关于评标方案

(1) 评标委员会的每位成员（简称评委）应认真地阅读并确认已经正确理解了评标方案；

(2) 评委如对评标方案有异议，应在评标开始前提出。

2. 关于评标纪律

(1) 评标委员会成员不得与任何投标人或者与招标结果有利害关系的人进行私下接触，不得收受投标人、中介人、其他利害关系人的财物或者其他好处；

(2) 评委应本着客观、公正的原则独立给出评价意见；

(3) 评委之间不得相互串通进行评分；

(4) 评委不得试图影响其他评委的评价意见。

3. 关于评标责任

(1) 评委应在其书面评审意见上签字确认；

(2) 评委对其所提出的评审意见承担个人责任。

4. 关于回避

有下列情形之一的，不得担任评标委员会成员，如事先不知情的，应在宣读投标人

名单及评标纪律后主动提出回避：

- (1) 参加采购活动前 3 年内与供应商存在劳动关系；
- (2) 参加采购活动前 3 年内担任供应商的董事、监事；
- (3) 参加采购活动前 3 年内是供应商的控股股东或者实际控制人；
- (4) 与供应商的法定代表人或者负责人有夫妻、直系血亲、三代以内旁系血亲或者近姻亲关系；
- (5) 与供应商有其他可能影响政府采购活动公平、公正进行的关系。

5. 关于保密

评标委员会成员和与评标活动有关的工作人员不得透露对投标文件的评审和比较、中标候选人的推荐情况以及评标有关的其他情况。

前款所称与评标活动有关的工作人员，是指评标委员会成员以外的因参与评标监督工作或者事务性工作而知悉有关评标情况的所有人员。

6. 罚则

- (1) 评标委员会成员在评标过程中擅离职守，影响评标程序正常进行，或者在评标过程中不能客观公正地履行职责的，给予警告；情节严重的，取消担任评标委员会成员的资格，不得再参加任何依法必须进行招标项目的评标，并处一万元以下的罚款；
- (2) 评标委员会成员收受投标人、其他利害关系人的财物或者其他好处的，评标委员会成员或者与评标活动有关的工作人员向他人透露对投标文件的评审和比较、中标候选人的推荐以及与评标有关的其他情况的，给予警告，没收收受的财物，可以并处三千元以上五万元以下的罚款；对有所列违法行为的评标委员会成员取消担任评标委员会成员的资格，不得再参加任何依法必须进行招标项目的评标；构成犯罪的，依法追究刑事责任。

三. 评标原则

评标工作应依据《中华人民共和国招标投标法》、《中华人民共和国政府采购法》以及《评标委员会和评标方法暂行规定》和地方政府关于政府采购的有关规定，遵循“公平、公正、科学、择优”的原则。评标委员会将按照规定只对通过资格性/符合性检查的投标文件进行评价和比较。

四. 评标方法及流程

本次招标的评标方法采用综合评分方法。具体方法及流程如下：

评标委员会将采购人、采购代理机构通过资格性审查的投标文件进行评审。采购人、采购代理机构资格性审查采用附件资格性检查表（详见后附表）。

（1）投标文件符合性检查

各评委对各投标文件按照招标文件要求的响应情况进行符合性检查。符合性检查必须根据招标文件中对投标人的要求和投标文件中的响应进行。

评标委员会可以书面方式要求投标人对投标文件中含义不明确、对同类问题表述不一致或者有明显文字和计算错误的内容作必要的澄清、说明或者补正。澄清、说明或者补正应以书面方式进行并不得超出投标文件的范围或者改变投标文件的实质性内容。

在评审中发现设备技术参数、性能未能达到招标文件的规定或有虚假情况时，评标委员会有权取消其评审资格。

符合性检查包括以下方面（详见后附表）

只有在以上几个方面完全满足要求的投标才能通过符合性检查，才能进入下一阶段的详细评审，否则被淘汰。

（2）有效投标人必须达到法定人数，否则本次招标作废标处理。

相同品牌产品且通过资格审查、符合性审查的不同投标人参加同一合同项下投标的，按一家投标人计算，评审后得分最高的同品牌投标人获得中标人推荐资格；评审得分相同的，由采购人或者采购人委托评标委员会按照招标文件规定的方式确定一个投标人获得中标人推荐资格，招标文件未规定的采取随机抽取方式确定，其他同品牌投标人不作为中标候选人。

（3）投标文件详细评审

当通过符合性检查的投标人多于或等于三家时，按照评标程序的规定和依据评分标准以及各项权重、符合性检查结果，各位评委单独就每个投标人的技术状况、商务状况进行评审和比较，评出其技术评分和商务评分。将技术得分、商务得分和价格得分相加得出总分。

当通过符合性检查的投标人少于三家时，评标委员会否决所有投标文件，提请依法重新招标。

五. 评分标准和权重

1. 评分标准

评委根据各通过符合性检查投标人的投标文件，并逐项列出投标文件的全部投标偏差。

评分应考虑到投标文件与招标文件之间的细微偏差。细微偏差是指投标文件在实质上响应招标文件要求，但在个别地方存在漏项或者提供了不完整的技术信息和数据等情况，并且补正这些遗漏或者不完整不会对其他投标人造成不公平的结果。细微偏差不影响投标文件的有效性。在详细评审时对细微偏差作不利于该投标人的量化。

评委对投标文件的技术商务响应情况进行评分。评分采用量化方法。

技术、商务、价格评分应分别考虑下列因素：

(1) 技术评分

计算公式：

子项评分=（各评委子项评分总和）÷（评委人数）

技术得分=各子项得分之和

(2) 商务评分

计算公式：

子项评分=（各评委子项评分总和）÷（评委人数）

商务得分=各子项得分之和

(3) 价格的开启、核准和评分

(3.1) 对小型或微型企业投标的扶持（监狱企业视同小型、微型企业，监狱企业参加政府采购活动时，应当提供由省级以上监狱管理局、戒毒管理局（含新疆生产建设兵团）出具的属于监狱企业的证明文件；在政府采购活动中，残疾人福利性单位视同小型、微型企业，享受预留份额、评审中价格扣除等促进中小企业发展的政府采购政策。向残疾人福利性单位采购的金额，计入面向中小企业采购的统计数据。残疾人福利性单位属于小型、微型企业的，不重复享受政策。符合条件的残疾人福利性单位在参加政府采购活动时，应当提供规定的《残疾人福利性单位声明函》，并对声明的真实性负责。):

A. 投标供应商为小型或微型企业且投标产品含小型或微型企业产品时，
报价给予 C1 的价格扣除（C1 的取值为 6%），即：评标价=核实价（经

初审进行必要的更正后的投标价) - 小微企业产品核实价 $\times C1$ ；投标供应商为中型企业的，不享受投标报价的价格扣除；

- B. 投标供应商为大中型企业和其他自然人、法人或者其他组织与小型、微型企业组成的联合体，且联合体协议中约定小型、微型企业的协议合同金额（必须为小型或微型企业产品）占到联合体协议合同总金额30%以上的，对联合体报价给予 $C2$ 的价格扣除（ $C2$ 的取值为2%），即：评标价 = 核实价（经初审进行必要的更正后的投标价） $\times (1 - C2)$ （本项目不适用该条款）；
- C. 本条款所称小型或微型企业应当符合以下条件：符合小型或微型企业划分标准，提供本企业制造的货物或者提供其他小型或微型企业制造的货物；
- D. 组成联合体的大中型企业和其他自然人、法人或者其他组织，与小型、微型企业之间不得存在投资关系（本项目不适用该条款）；
- E. 本条款中两种修正原则不同时使用。

(3.2) 评标委员会详细分析、核准价格表，检查其是否存在计算上或累加上的算术错误，对投标文件报价出现前后不一致的，除招标文件另有规定外，按照下列规定修正：

- ①投标文件中开标一览表（报价表）内容与投标文件中相应内容不一致的，以开标一览表（报价表）为准；
- ②大写金额和小写金额不一致的，以大写金额为准；
- ③单价金额小数点或者百分比有明显错位的，以开标一览表的总价为准，并修改单价；
- ④总价金额与按单价汇总金额不一致的，以单价金额计算结果为准。

同时出现两种以上不一致的，按照前款规定的顺序修正。

修正后的报价经投标人确认后产生约束力，投标人不确认的，其投标无效。

对不同文字文本投标文件的解释发生异议的，以中文文本为准；

采购人需要的服务和附带备品、配件所需的费用，如果投标人是另外单独报价的话，评分时计入投标报价总价。

(3.3) 供货范围（包括设备和服务）缺漏项的调整，调整价格为该项目在其他

有效投标中的最高报价。

(3.4) 评标委员会将按照上述修正错误的方法调整投标文件中投标报价，调整后的价格对投标人具有约束力。如果投标人不接受修正后的投标价格，则其投标将被拒绝。

(3.5) 价格评分：评标委员会将修正后的所有投标人的投标价格，取满足招标文件要求且投标报价最低的评标价为基准价，其价格分为满分。

(3.6) 其他投标人的价格得分=（基准价/投标报价）×价格权重(30%)×100

(3.7) 综合评分的计算

综合评分=技术商务评分+价格评分。

2. 权重分配

评分项目	技术部分	商务部分	价格部分
分值	51	19	30

3. 综合得分

综合得分=技术得分+商务得分+价格得分

综合得分=技术得分+商务得分+价格得分

评标委员会根据投标人综合得分高低排定名次。综合得分相同的，按下列顺序比较确定：（1）节能产品；（2）环保产品；（3）投标报价（由低到高）；（4）技术评分（由高到低）。如以上都相同的，名次由评标委员会抽签确定。排名第一的投标供应商为第一中标候选人。

六. 定标和授标

推荐综合得分排名第一的投标人为中标候选单位。

综合得分排名第一的中标候选单位放弃中标、因不可抗力提出不能履行合同，重新组织招标。

中标人应按招标文件规定向采购人提交相应文件，并在规定时间内与业主签订合同。

在签订合同过程中，如发现中标人以他人名义投标或者以其他方式弄虚作假，骗取中标的，报政府采购管理部门处理。

七. 附件

本评标文件包括以下评标过程中所需文件附件：

附件 1-1 资格性检查表

附件 1-2 符合性检查表

附件 2-1 技术响应性评审表

附件 2-2 商务响应性评审表

附件 2-3 价格响应性评审表

附件 3 综合评审汇总表

附件 1-1 资格性审查表

采购项目编号：FS2018(NH01)XZ0028

项目名称：南海外国语学校综合家具采购

日期：2018 年 月 日

检查内容		投标人序号					
资格证明文件	符合招标文件投标人资格要求						
结论							

注：1. 投标人分栏中填写“√”表示该项符合招标文件要求，“×”表示该项不符合招标文件要求，“○”表示无该项内容。

2. 结论栏中填写“通过”表示该投标人投标文件符合招标文件要求，“不通过”表示该投标人投标文件不符合招标文件要求。

采购人代表签名：

采购代理机构代表签名：

附件 1-2 符合性审查表

采购项目编号：FS2018(NH01)XZ0028

项目名称：南海外国语学校综合家具采购

日期：2018 年 月 日

检查内容		投标人序号					
投标函	按对应格式文件填写、签署、盖章(原件)						
保证金	按招标文件要求提交足够的保证金						
法定代表人/负责人资格证明书及授权委托书	按对应格式文件签署、盖章(原件)						
投标方案是唯一确定的，且在预算范围内							
实质性响应招标文件中规定的其它情况							
结论							

注：1. 投标人分栏中填写“√”表示该项符合招标文件要求，“×”表示该项不符合招标文件要求，“○”表示无该项内容；“△”表示该项部分不符合招标文件要求。

2. 结论栏中填写“通过”表示该投标人投标文件符合招标文件要求，“不通过”表示该投标人投标文件不符合招标文件要求。

评委签名：

附件 2-1 技术响应性评审表

采购项目编号：FS2018(NH01)XZ0028

项目名称：南海外国语学校综合家具采购

日期：2018 年 月 日

项目 分值	评审分项		说明	有效投标人序号			
	内容	分值					
51	货物技术性能和功能响应情况	3	能完全响应或优于得满分；“▲”重要条款参数不能响应或负偏离扣 1 分/项，一般条款参数不能响应或负偏离扣 0.5 分/项，扣完为止				
	检验报告	10	成品合格检验报告	投标货物具有产品质量监督检验机构出具的产品检验报告，包括：小学 5-6 年级课桌、小学部学生宿舍用木柜、双层实木睡床（2 人位）、实木床板、双层铁架睡床（2 人位），共 5 个。 产品检验报告为 CMA 认证的省级 或以上的，每提供一个得 2 分； 产品检验报告为 CMA 认证的市级的 ，每提供一个得 1 分； 本项最高 10 分。 注：检验时间为 2018 年 1 月 1 日以后，检验报告的产品名称须与本项目采购所需产品一致，否则不得分。提供的检验报告复印件并加盖投标人公章，评标时提供原件核对，无原件不得分，不符合上述要求的不得分。			
		4	材料合格检验报告	投标货物材料具有产品质量监督检验机构出具的产品检验报告，包括：E0 级三聚氰胺板、冷轧钢材、环保硝基漆、高密度海绵共 4 个。 产品检验报告为 CMA 认证的省级 或以上的，每提供一个得 1 分； 产品检验报告为 CMA 认证的市级的 ，每提供一个得 0.5 分； 本项最高 4 分。 注：检验时间为 2018 年 1 月 1 日以后，检验报告的产品名称须与本项目采购所需产品材料一致，否则不得分。提供的产品质量监督检验机构出具的检验报告复印件并加盖投标人公章，评标时提供原件核对，无原件不得分，不符合上述要求的不得分。			
	产品的先进性及可靠性	5	产品的先进性	根据投标人提供的货物款式、总体效果、工艺及工序、用料、表面处理措施，进行横向对比和评价： 优：5 分；一般：3 分；差：1 分，不提供：0 分			
		5	产品的可靠性	根据供应商提供的产品质量可靠性详细措施、完成项目的保证措施等进行横向对比和评价： 优：5 分；一般：3 分；差：1 分，不提供：0 分			

项目实施方案	4	工期及施工进度计划	根据投标供应商提供的项目施工进度计划、货物进场计划、货物安装组织计划等情况进行横向对比和评价： 优：4分；一般：2分；差：1分，不提供：0分			
	4	项目安装及验收方案	根据投标供应商提供的项目详细安装方案、验收方案等情况进行横向对比和评价： 优：4分；一般：2分；差：1分，不提供：0分			
样品情况评价	8	小学 5-6 年级课桌椅	根据投标供应商提供的成品样品的材料质量、表面处理工艺、款式功能等情况进行横向对比和评价： 优：8分；一般：5分；差：2分，不提供：0分			
	8	小学部学生宿舍用木柜	根据投标供应商提供的成品样品的材料质量、表面处理工艺、款式功能等情况进行横向对比和评价： 优：8分；一般：5分；差：2分，不提供：0分			
小计	51					

评委签名：

附件 2-2 商务响应性评审表

采购项目编号：FS2018(NH01)XZ0028

项目名称：南海外国语学校综合家具采购

日期：2018 年 月 日

项目 分值	评审分项		说明	有效投标人序号			
	内容	分值					
19	售后服务	5	售后服务体系的完善程度	根据投标供应商有详细、完善的售后服务体系进行横向对比和评价： 优：5分；一般：3分；差：1分，不提供：0分			
		6	售后服务方案	根据投标供应商合理可行的售后服务方案（包括：售后服务机构距离项目地点的距离远近、响应时间、上门应急服务时间、质保期、维修保养、技术人员培训、售后服务的承诺等情况）进行横向对比和评价： 优：6分；一般：4分；差：2分，不提供：0分			
	企业综合情况	2	环保证书	投标人获得“省污染物排放许可证”证书，得2分。（须提供有效的证书复印件，证书应在有效期内，评标时提供原件核对，无原件不得分。）			
		3		投标人获得企业所在地区级以上环境保护局“环境保护验收意见函”，得3分。（需提供相应的“环境保护竣工验收意见函”通过相关文件证明材料复印件，评标时提供原件核对，无原件不得分。）			
		2	质量证书	投标人获得“安全生产标准化三级企业”证书，得2分。（须提供有效的证书复印件，证书应在有效期内，评标时提供原件核对，无原件不得分。）			
		1	安全管理证书	投标人通过OHSAS18001职业健康安全管理体系认证证书，得1分。未提供的不得分。（须提供有效的证书复印件，证书应在有效期内，评标时提供原件核对，无原件不得分。）			
	合计	19					

评委签名：

附件 2-3 价格响应性评审表

采购项目编号：FS2018(NH01)XZ0028

项目名称：南海外国语学校综合家具采购

日期：2018 年 月 日

项目 分值	价格计算	有效投标人序号			
30	是否小/微企业				
	投标价				
	评标价				
	价格评分				
	价格得分				
	基准价格=满足招标文件要求且投标价格最低的评标价				¥

注：根据《政府采购促进中小企业发展暂行办法》（财库【2011】181号）的相关规定：对于非专门面向中小企业的项目，采购人或者采购代理机构在招标文件中作出规定，对小型和微型企业产品的价格给予6%的扣除，用扣除后的价格参与评审。采购人确定本采购项目对小型和微型企业产品的价格给予6%的扣除。

评委签名：

附件 3 综合评审汇总表

采购项目编号：FS2018 (NH01) XZ0028

项目名称：南海外国语学校综合家具采购

日期：2018 年 月 日

评审内容	项目 分值	评审分项		有效投标人序号					
		内容	分值						
技术响应性评审	51	货物技术性能和功能响应情况		3					
		检验报告	成品合格检验报告	10					
			材料合格检验报告	4					
		产品的先进性及可靠性	产品的先进性	5					
			产品的可靠性	5					
		项目实施方 案	工期及施工进度计划	4					
			项目安装及验收方案	4					
		样品情况评 价	小学 5-6 年级课桌	8					
			小学部学生宿舍用木柜	8					
		小计		51					
商务响应性评审	19	售后服务	售后服务体系的完善程度	5					
			售后服务方案	6					
		企业综合实 力	环保证书	2					
				3					

		质量证书	2					
		安全管理证书	1					
		小计	19					
价格评审	30	投标报价						
		价格评分						
总计								
名次								

评委签名：