

3.9.2 安装

3.9.2.1 N系列嵌入式会议单元的安装

■ 独立安装

- 参照开孔图（图 3.52）的尺寸在桌面上开孔；
- 将会议单元放入固定孔中，根据实际情况安排出线方向，并用 M3 螺钉（黑色平头）拧紧（图 3.53）；
- 贴上 PVC 片即可。



图 3.51 HCS-4841NC/20、HCS-4341ND/20 及 HCS-4842N/20 单元外形尺寸图（单位：mm）



图 3.53 HCS-4841NC/20、HCS-4341ND/20 及 HCS-4842N/20 单元安装图

■ 组合式安装

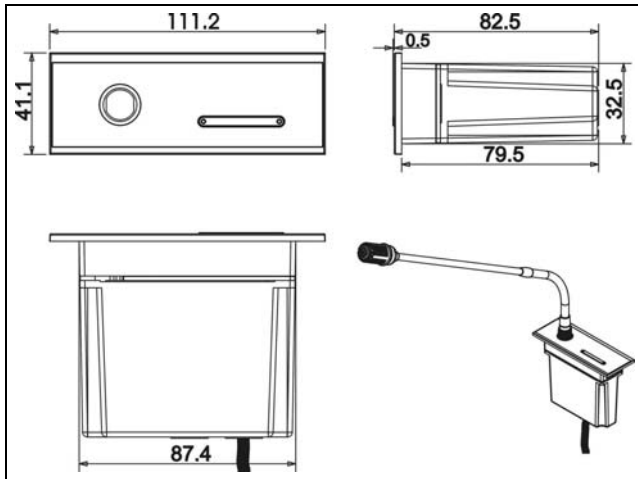
- 参照开孔图（图 3.52）的尺寸在桌面上开其中一个单元的安裝孔；
- 保证相邻两个安裝孔中心间距为 111.4 cm（图 3.54），重复步骤 a 在桌面上开相邻单元的安裝孔，直至该组合中所有单元安裝孔开孔完成；
- 将会议单元放入固定孔中，根据实际情况安排出线方向，并用 M3 螺钉（黑色平头）拧紧；
- 贴上 PVC 片即可。

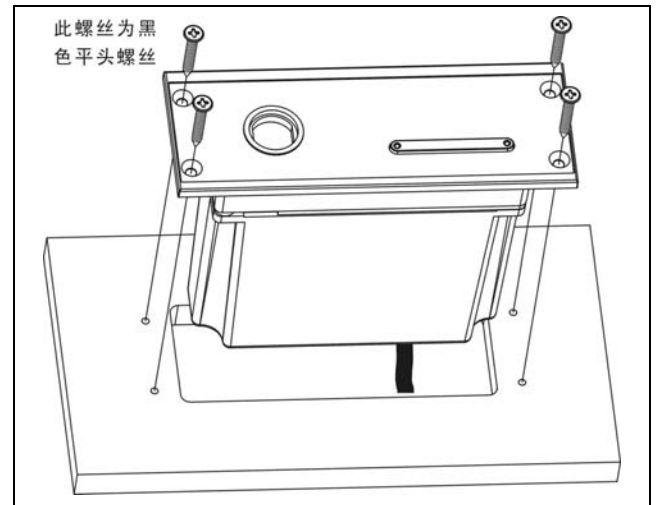

图 3.52 HCS-4841NC/20、HCS-4341ND/20 及 HCS-4842N/20 单元开孔定位图（单位：mm）



图 3.54 N 系列会议单元组合式安装定位图

3.9.2.2 N系列嵌入式装饰片的安装

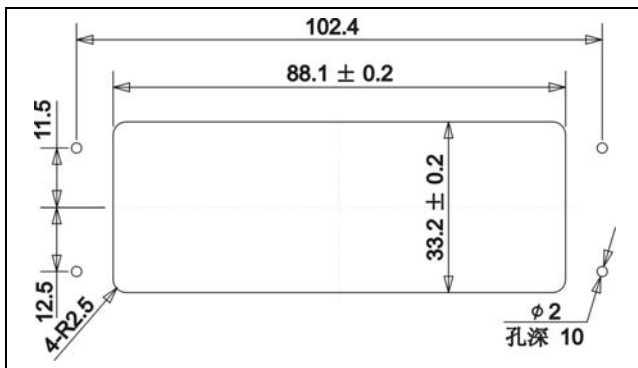
- a. 将装饰片表面标有 L 的放在左侧，与已经安装好的单元或者组合对齐，用黑色平头 M3 螺钉锁紧；
- b. 将装饰片表面标有 R 的放在右侧，与已经安装好的单元或者组合对齐，用黑色平头 M3 螺钉锁紧；
- c. 贴上左侧和右侧装饰片 PVC 片即可。

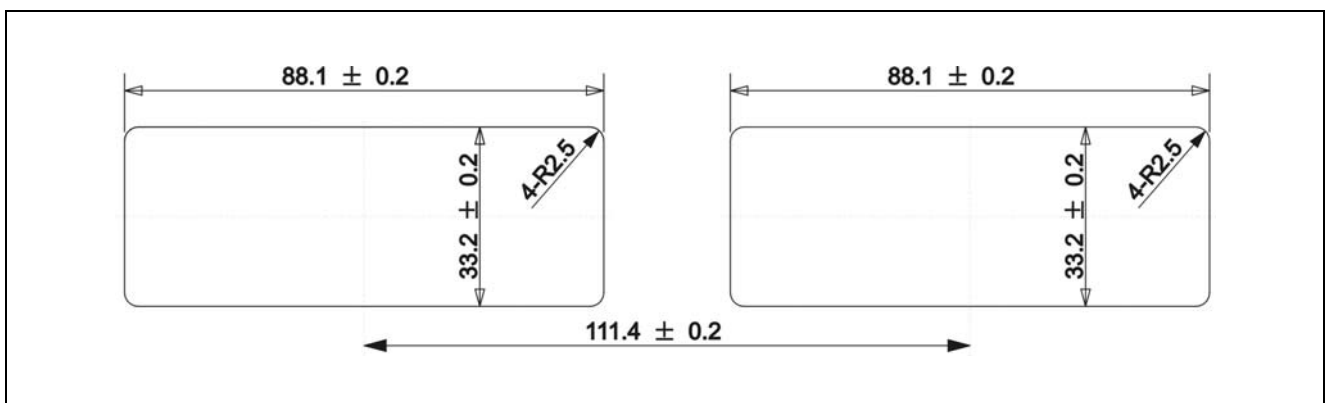

图 3.55 N 系列嵌入式装饰片安装图



图 3.56 N 系列嵌入式装饰片安装完成图

3.9.2.3 N系列嵌入式扬声器的安装

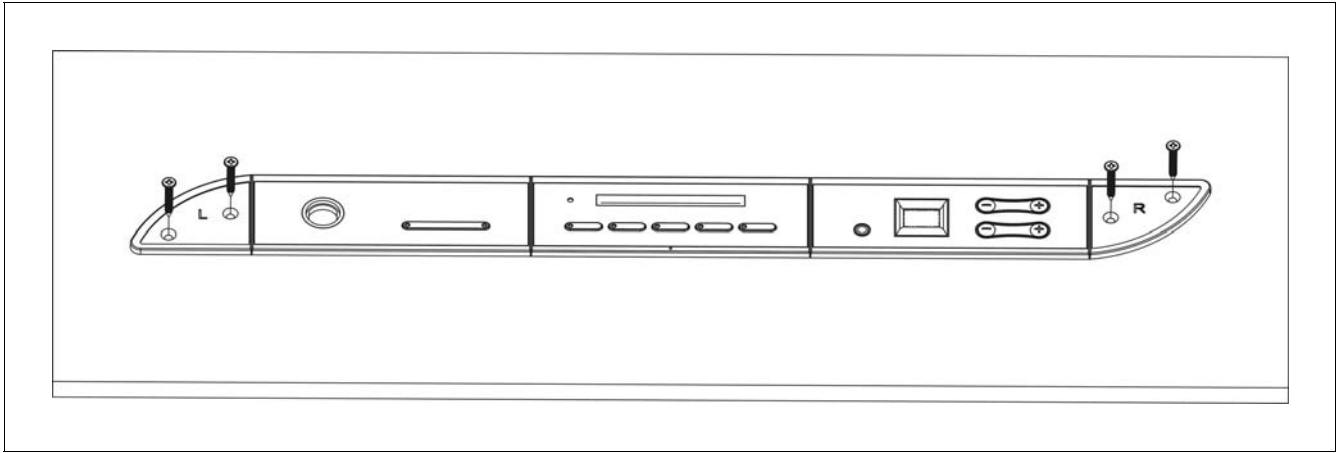
a. 参照开孔图的尺寸在桌面上开孔（图 3.57）；

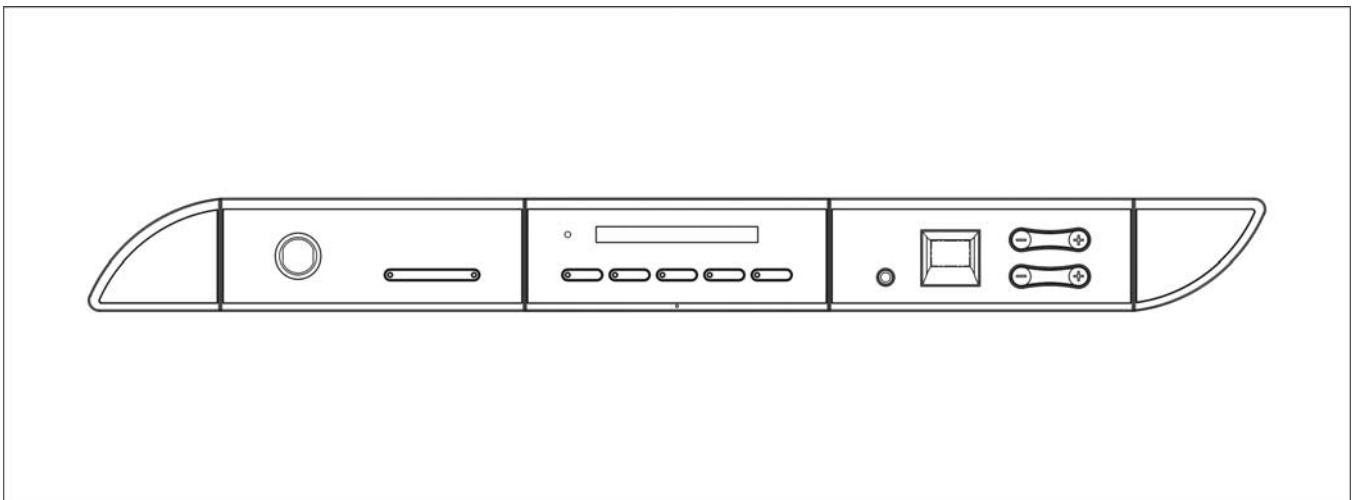

图 3.57 N 系列嵌入式扬声器开孔图

c. 取出辅助安装面壳；

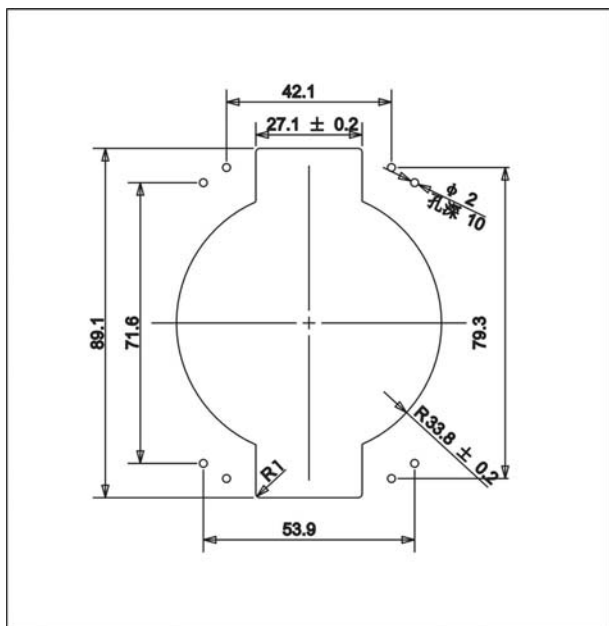

图 3.59 N 系列嵌入式扬声器固定片安装完成图

b. 将扬声器固定片对齐辅助安装面壳，并一起放入孔内，用 M3 螺钉拧紧扬声器固定片；

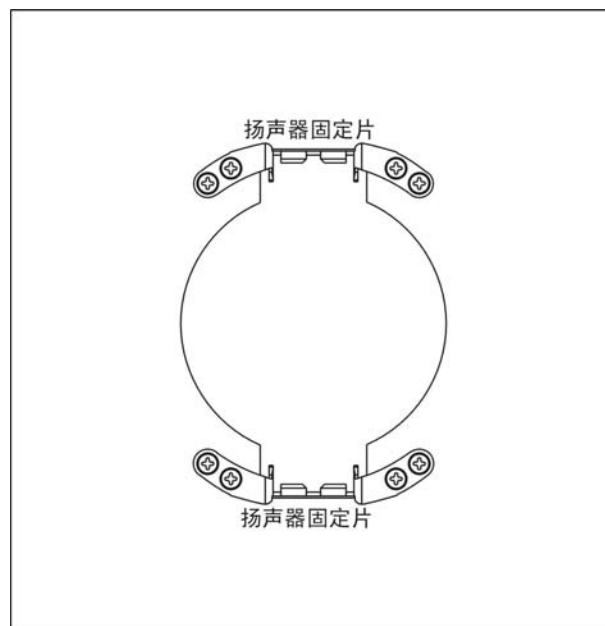

图 3.58 N 系列嵌入式扬声器固定片安装图

d. 把嵌入式扬声器对齐固定好的扬声器固定片，扣上卡紧即可。

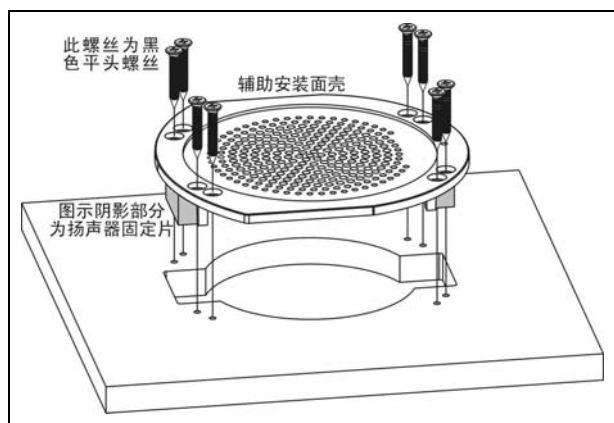
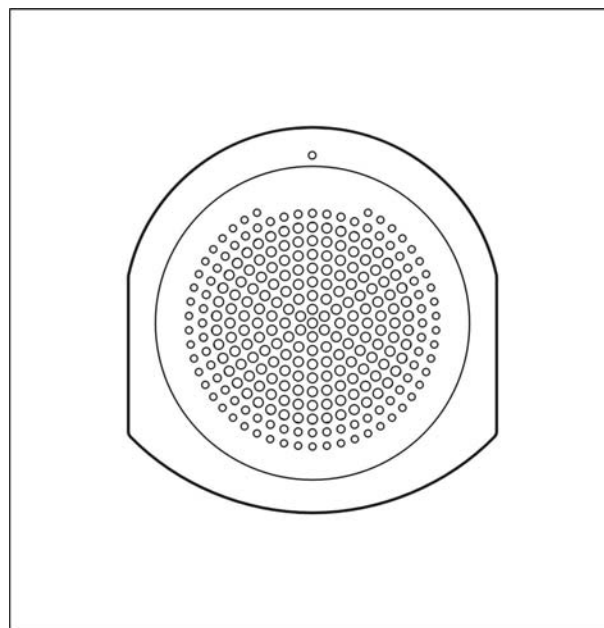

图 3.60 N 系列嵌入式扬声器安装完成图